

ВІСНИК НАУКИ

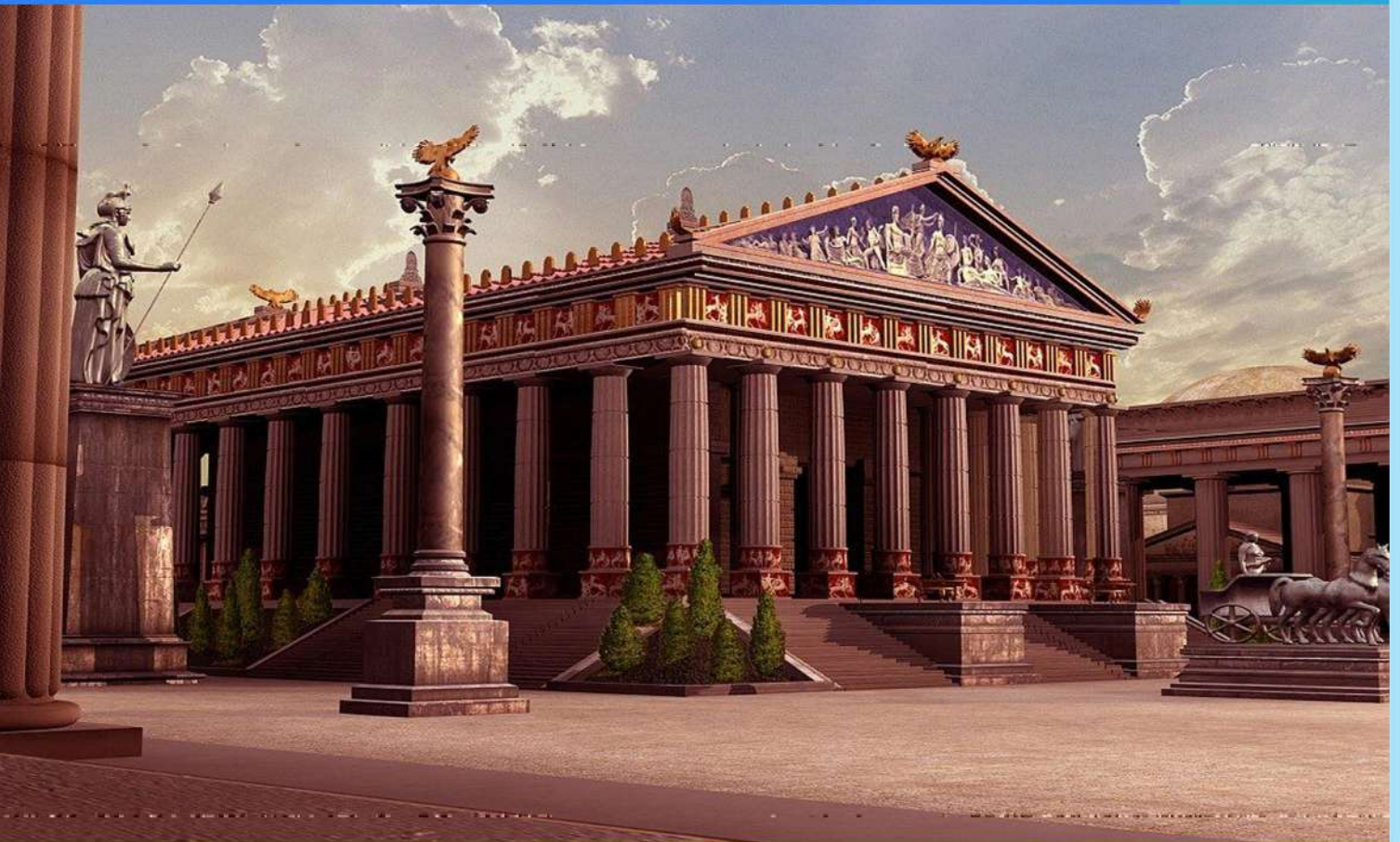

ВИПУСК № 35



Міжнародний науковий журнал

<https://world-conf.com/journal>

Рига, Латвія | Одеса, Україна 2021

ISSN 0236-4115

Міжнародний науковий журнал

«ВІСНИК НАУКИ»

№ 35

(щомісячний науковий журнал)

В журналі висвітлюються актуальні теоретичні та практичні проблеми розвитку науки, територій та суспільства. Представлені наукові досягнення вчених, викладачів, фахівців-практиків, аспірантів, здобувачів, магістрантів та студентів науково-теоретичного, проблемного або науково-практичного характеру.

Призначено для викладачів, аспірантів та студентів, для всіх, хто займається науковими дослідженнями в області інноваційного розвитку науки, територій та суспільства.

Статті, що надходять до редакції, рецензуються, публікуються в авторській редакції.

Автори несуть відповідальність за зміст статей, за достовірність наведених у статті фактів, цитат, статистичних та інших даних, імен, назв та інших відомостей, а також за дотримання законів про інтелектуальну власність.

Думка редакції може не збігатися з думкою авторів матеріалів.

Головний редактор журналу:

РАССКАЗОВА ЛЮБОВ ФЕДОРІВНА

Головний редактор: Рассказова Любовь Федорівна

Адреса видавця (редакції): Рига, Латвія

Операційний офіс: Одеса, Україна

<https://world-conf.com/journal>

ISSN 0236-4115

Дата виходу в світ:

12.12.2021 р.

Періодичне

електронне наукове видання

ЗМІСТ (CONTENT)

ГУМАНІТАРНІ НАУКИ (HUMANITARIAN SCIENCES)

- 1. Винничук Олег Теофілович, Левицька Юлія Ігорівна**
ОРГАНІЗАЦІЙНІ КОНФЛІКТИ: ПРИЧИНИ І ШЛЯХИ ВИРІШЕННЯ5-8
- 2. Єфремова Наталія Володимирівна, Гаврисюк Аліна Анатоліївна**
ГЕЙМІФІКАЦІЯ ЯК ЗАСІБ ДИСТАНЦІЙНОГО
НАВЧАННЯ ІНОЗЕМНИХ МОВ9-15
- 3. Пирожин Олена Василівна**
ПОНЯТТЯ І ОСОБЛИВОСТІ ПИСЬМА ЯК ВИДУ
ІНШОМОВНОЇ МОВЛЕННСВОЇ ДІЯЛЬНОСТІ.....16-21
- 4. Трифонова Олена Михайлівна, Альохіна Вікторія Олегівна**
ФОРМУВАННЯ САМООСВІТНЬОЇ КОМПЕТЕНТНОСТІ
УЧНІВ ПРИ НАВЧАННІ КУРСУ «ПРИРОДНИЧІ НАУКИ».....22-31
- 5. Ющак Юлія Іванівна**
ЛІНГВОКУЛЬТУРОЛОГІЧНИЙ АНАЛІЗ КОМПЛІМЕНТІВ
«КЕНТЕРБЕРІЙСЬКИХ ОПОВІДАНЬ».....32-36

ЕКОНОМІЧНІ НАУКИ ТА МЕНЕДЖМЕНТ (ECONOMIC SCIENCE & MANAGEMENT)

- 6. Блаженко Сергій Леонідович, Васильєва Анастасія Андріївна**
СУЧАСНІ СИСТЕМИ ОПЛАТИ ПРАЦІ ТА ЇХ МОТИВАЦІЙНИЙ ВПЛИВ
НА ЕФЕКТИВНІСТЬ РОБОТИ ПРАЦІВНИКІВ ПІДПРИЄМСТВА37-41
- 7. Гонгарева Ірина Вячеславівна, Ягудіна Анна Фанісівна**
ВПЛИВ ЗОВНІШНЬОГО СЕРЕДОВИЩА НА ДІЯЛЬНІСТЬ ПІДПРИЄМСТВА.....42-47
- 8. Кістерський Леонід Леонідович, Яворський Олександр Миколайович**
ІНСТИТУЦІЙНЕ ЗАБЕЗПЕЧЕННЯ УПРАВЛІННЯ
ЗОВНІШНЬОТОРГОВЕЛЬНИМИ ОПЕРАЦІЯМИ48-51
- 9. Новікова Марина Миколаївна, Галай Анастасія Олександрівна**
УПРАВЛІННЯ ТРАНСПОРТНОЮ ІНФРАСТРУКТУРОЮ
МІСТА В СУЧАСНИХ УМОВАХ.....52-56
- 10. Петряєв Олексій Олександрович, Чаладзе Роман Мерабович**
СИСТЕМА МОТИВАЦІЇ ПЕРСОНАЛУ ТА ЇЇ ОСОБЛИВОСТІ.....57-61
- 11. Шевчук Ірина Юріївна**
ВПРОВАДЖЕННЯ ПРИНЦИПІВ «ВІДКРИТОГО УРЯДУ» ТА ЕЛЕКТРОННОГО
УРЯДУВАННЯ В СИСТЕМІ ДЕРЖАВНОГО РЕГУЛЮВАННЯ БАНКРУТСТВА.....62-66

ЮРИДИЧНІ НАУКИ (JURIDICAL SCIENCE)

- 12. Єпур Максим Вікторович, Багнюк Анастасія Юріївна**
ПРАВОВЕ РЕГУЛЮВАННЯ ІНСТИТУТУ АЛІМЕНТНИХ
ЗОБОВ'ЯЗАНЬ ЗА ЗАКОНОДАВСТВОМ НІМЕЧЧИНИ67-73
- 13. Єпур Максим Вікторович, Балуга Віта Олександрівна**
АДВОКАТИ У СУДАХ ГЕТЬМАНЩИНИ: ІСТОРИКО-ПРАВОВИЙ АСПЕКТ74-78

- 14. Мошак Григорій, Грахова Яна**
ПИТАННЯ ПРО ПОНЯТТЯ АЛІМЕНТІВ, ОСОБЛИВОСТЕЙ АЛІМЕНТНИХ ЗОБОВ'ЯЗАНЬ
ТА УТРИМАННЯ ЗА УКРАЇНСЬКИМ І НІМЕЦЬКИМ ЗАКОНОДАВСТВОМ.....79-87
- 15. Мошак Григорій, Єпур Єлизавета**
ВІДМІННОСТІ ПРАВОВОГО РЕГУЛЮВАННЯ ІНСТИТУТУ СПАДКОВОГО
ПРАВА ЗА ЗАКОНОДАВСТВОМ УКРАЇНИ ТА НІМЕЧЧИНИ88-94
- 16. Сергійчук Каріна Михайлівна, Резворович Кристина Русланівна**
ПЕРЕДУМОВИ ВИНИКНЕННЯ ЦИВІЛЬНИХ ПРОЦЕСУАЛЬНИХ ПРАВОВІДНОСИН 95-103
- 17. Юзікова Наталія Семенівна, Ткаченко Анна Олександрівна**
РЕГУЛЮВАННЯ ПРАВ ДІТЕЙ В УКРАЇНІ..... 104-108

ТЕХНІЧНІ НАУКИ (TECHNICAL SCIENCE)

- 18. Дмитрук Андрій Валерійович, Степанюк Андрій Романович**
МОДЕРНІЗАЦІЯ ОЧИСНОЇ КОЛОНИ УСТАНОВКИ ОЧИЩЕННЯ МАСТИЛА..... 109-116

БІОЛОГІЯ ТА ПРИРОДА В ЦІЛОМУ (BIOLOGY & NATURE)

- 19. Настека Тетяна Миколаївна, Князюк Інна Олександрівна**
ОСОБЛИВОСТІ ЖИТТЄВИХ ФОРМ РОСЛИН 1-ГО ЯРУСУ БОЯРСЬКОГО ЛІСНИЦТВА..... 117-120

ГУМАНІТАРНІ НАУКИ (HUMANITARIAN SCIENCES)

УДК 159.9

Винничук Олег Теофілович

кан. пед. наук, доцент кафедри педагогіки та менеджменту освіти
Тернопільський національний педагогічний університет
імені Володимира Гнатюка
(Тернопіль, Україна)

Левицька Юлія Ігорівна

студент факультету педагогіки і психології
Тернопільський національний педагогічний університет
імені Володимира Гнатюка
(Тернопіль, Україна)

ОРГАНІЗАЦІЙНІ КОНФЛІКТИ: ПРИЧИНИ І ШЛЯХИ ВИРІШЕННЯ

Анотація: в роботі приділена увага типології організаційних конфліктів, теоретичним підходам дослідження даної проблематики, причинам виникнення організаційних конфліктів, розвитку та можливим шляхам до їх врегулювання.

Ключові слова: конфлікт, організаційний конфлікт, врегулювання конфлікту.

Конфлікт є невід'ємною частиною буття людей, джерелом змін, що відбуваються в суспільстві. У процесі конфлікту у людей виникає бажання проявити свій розум і довести опоненту свою правоту, а особливо якщо конфлікт виник у закладі загальної середньої освіти (ЗЗСО) та стосується професійної діяльності педагогів.

У науковій літературі організаційні конфлікти розглядають як суперечності, які виникають у процесі функціонування певних організаційних

структур (організацій, підприємств, закладів тощо). Такі конфлікти є результатом активного зіткнення двох або більше різноспрямованих сил, яке виникає у зв'язку з розбіжностями позицій, ціннісних орієнтацій, соціальних установок, планів як окремих працівників, керівників, формальних і неформальних груп, що функціонують в організації, так і організацій загалом внаслідок загострення суперечностей у процесі їх діяльності й розвитку. Предметом організаційного конфлікту є об'єктивно наявна чи уявна проблема, а об'єктом – те, на що претендує кожна зі сторін конфлікту, що викликає суперечності між ними (ресурси, право власності, право приймати рішення. та ін.) [4].

Організаційний конфлікт – це будь-який різновид конфлікту, що проявляється в організації як цілісній системі, один із найрозповсюдженіших форм людської взаємодії. Одночасно організаційні конфлікти необхідно вирізняти від інших видів для уникнення переносу особистісних взаємин на організаційні та зміщення вражень, розуміння істинних підстав конфлікту [2]

У контексті нашого дослідження важливим є визначення конфлікту, яке пропонують учені А. Анупцов та А. Шипилов «Під конфліктом слід розуміти найбільш гострий спосіб вирішення значущих суперечностей, що полягає в протидії суб'єктів конфлікту і зазвичай супроводжується негативними емоціями [1].

Конфлікти виникають здебільшого через те, що всі учасники мають досвід спілкування з абсолютно різними групами власного оточення. Це вносить в мислення кожного зовсім різну поінформованість і, як наслідок, впливає на спосіб мислення та форми висловлення власної думки та формує особисту позицію.

Результати проведеного нами дослідження у двох вікових групах у складі 14 осіб дали змогу виявити такі причини конфліктів в колективі ЗЗСО: у віковій групі 20 - 39 років (1 група) схильність до міжособистісних конфліктів становить 38%, а в групі 40 - 60 років (2 група) 25%, фахові конфлікти у 1 групі - 50,1%, а

у 2 групі - 34,4 %, схильність до мотиваційно-матеріально-технічних конфліктів у молодій групі - 72,36%, а у старшій - 48,8% управлінсько-особистісні конфлікти у віковій групі 20 - 39 років - 55,6%, а у групі 40 - 60 років - 56,3%. Частка педагогів, які не беруть участь у конфліктах серед молодого колективу - 50,1%, а серед старших - 46,8%. Наведені дані анкетування свідчать про високий рівень конфліктності в колективі та неготовність керівників ЗЗСО їх конструктивно вирішувати.

У вирішенні конфлікту важливу роль відіграє керівник ЗЗСО, який у свою чергу має знайти вихід із складної ситуації та врегулювати її. Також досвід керівника відіграє не менш важливу роль.

Конфлікт може стати досвідом для всіх учасників педагогічного процесу. Кожен учасник, коли вступає у конфлікт, повинен розуміти, чи він готовий до емоційної та розумової боротьби з опонентом, і чи цей конфлікт має значення у професійній діяльності. Оцінка правильних рішень допомагає визначити рівень компетентності.

СПИСОК ЛІТЕРАТУРИ:

- Ягупов В.В. Військова психологія: підручник. К.: Тондем, 2004. 656 с.
- Балабанова Л.В., Савельєва К.В. Конфліктологія: навч. посібник К.: Видав. Дім «Професіонал», 2009. 280с
- Анупцов А.Я. Шипилов А.И. Конфликтология. М.: ЮНИТИ, 1999. 507 с.

Vynnychuk Oleg Teofilovich

Associate Professor of Pedagogy and Education Management

Ternopil National Pedagogical University

named after Volodymyr Hnatyuk

(Ternopil, Ukraine)

Levytska Yulia Ihorivna

student of the Faculty of Pedagogy and Psychology

Ternopil National Pedagogical University

named after Volodymyr Hnatyuk

(Ternopil, Ukraine)

**THE ORGANIZATIONAL CONFLICTS:
CAUSES & WAYS OF SOLUTION**

***Abstract:** the paper focuses on the typology of organizational conflicts, theoretical approaches to the study of this issue, the causes of organizational conflicts, development and possible ways to resolve them.*

***Keywords:** conflict, organizational conflict, conflict resolution.*

УДК 37

Єфремова Наталія Володимирівна

кандидат філологічних наук,

доцент кафедри практики англійської мови

Волинський національний університет імені Лесі Українки

(Луцьк, Україна)

Гаврисюк Аліна Анатоліївна

студентка кафедри практики англійської мови

Волинський національний університет імені Лесі Українки

(Луцьк, Україна)

ГЕЙМІФІКАЦІЯ ЯК ЗАСІБ ДИСТАНЦІЙНОГО НАВЧАННЯ ІНОЗЕМНИХ МОВ

***Анотація:** у статті розглянуто перспективи впровадження гейміфікації в навчально-освітній процес. Продемонстровано позитивні чинники використання принципів гейміфікації для активізації самостійної роботи учнів в контексті дистанційного та змішаного навчання. Здійснено огляд ресурсів для забезпечується гейміфікація навчального процесу.*

***Ключові слова:** гейміфікація, інтерактивні методи навчання, підвищення рівня навчання, мотивації, ігрова діяльність, платформа.*

На нинішньому етапі розвитку системи освіти в Україні ключовим напрямком діяльності уряду є освітня реформація та модернізація. Основною метою даних нововведень є посилення конкурентноспроможності освітньої системи. Незворотні процеси трансформації в суспільстві, людській діяльності зумовили зміни освітнього середовища, причиною яких став новий виклик для людства – пандемія. В умовах пандемії ми отримали потужний поштовх для

впровадження різноманітних інновацій в багатьох сферах нашого життя, не винятком стала й освіта.

Потреби як вчителів, так і учнів дещо змінилися при переході на дистанційну форму навчання. Для поліпшення навчання як в цілому, так і іноземної мови, з'явилась необхідність використання інтерактивних форм та методів навчання [1, с. 164]. Одним з таких методів є гейміфікація.

З кожним роком кількість освітніх сервісів, що користуються гейміфікацією в своєму процесі, росте. Вона застосовується у школах, коледжах, університетах та інших освітніх інститутах по всьому світу. В електронній освіті ігри можуть замінити монотонні типові завдання, а процес традиційного навчання урізноманітнити.

У ХХІ ст., у зв'язку з компютеризацією освіти і широким застосуванням відкритих освітніх ресурсів і дидактичних програм, з'явився термін «гейміфікація» [2].

Термін цей набув поширення в педагогічній науці після вихода в світ монографій американських педагогів М. Поренскі (2008), К. Каппа (2012). Гейміфікація – це «впровадження ігрових технологій в неігрові процеси, в тому числі в освіту» [3, с.10], а також «використання ігрової механіки, естетики та ігрового мислення для залучення людей в навчання і вирішення різних задач та для підвищення їх мотивації» [3, с.15].

Недостатня залученість, мотивація учнів в активній участі є нагайними проблемами навчального процесу. Така ситуація спонукає до використання нових технологій та підходів, один з можливих варіантів є винагорода. Це рішення ґрунтується на використанні ігрових елементів у процесі навчання, адже вони залучають різні типи вивчення мови: аудитивний, візуальний та кінестетичний [4].

Увага до використання гейміфікації в процесі навчання пояснюється і тим фактом, що це одна з дидактичних властивостей цифрових технологій поряд з інформативністю, мультимедійністю, інтерактивністю, нелінійністю подачі

тексту [5, с.127]. Більш того, гейміфікація сприяє оптимізації навчального процесу, реалізуючи такі дидактичні принципи:

- індивідуалізації навчання (можливість вибору індивідуальної траєкторії);
- свідомості і активності учнів (миттєвий зворотний зв'язок і можливість оцінювання і самооцінювання);
- наочності (мультимедійно-динамічна форма подачі матеріалу);
- доступності та посильності (можливість самостійно вибирати складність навчального матеріалу);
- послідовності і систематичності (поступове ускладнення умов гри і ігрового матеріалу);
- міцності (залучення емоцій учнів) [6, с. 128].

Прихильники гейміфікації стверджують, що для: - залучення; - утримання; - вільного експериментування (в грі створені умови для безстрашної діяльності, прагнення до нового); - поліпшення результативності (прикладені сили не вважаються великими) – це ефективний інструмент.

Гейміфікація передбачає відчуття учнем, самоконтролю ситуації. Психологічно людям притаманно відчувати неприязнь до примусу. Навчаємося ми (особливо діти) для когось, працюємо – для когось або чогось, а граємося завжди для себе: щоб отримати задоволення, бо нам цікавості, щоб перевірити свої можливості, щоб знати, на що ми здатні.

Щодо навчання англійської мови, сформувати, розвивати та утримувати інтерес і, відповідно, мотивувати досягати високих результатів, дозволяють саме ігрові освітні технології.

У дистанційних і змішаних формах навчання англійської мови, що особливо актуально в наш час, використовуються різні форми реалізації гейміфікації: комп'ютерні ігри, навчальні мобільні додатки (наприклад «Learningapps», «Quizlet» і «Classtools»), програми і додатки з елементами доповненої реальності (наприклад, Peronio, Reading Kingdom) і з 3D-спілкуванням за допомогою аватарів (наприклад, Machinima, Second Life).

Учня подобається ігрова діяльність, та все, що пов'язано з нею. Для учнів 2–4 класів на допомогу приходить навчальна програма «Enjoy Listening and Playing». Вона створена як мультимедійний додаток до підручника «Enjoy English», має гнучкість та універсальність і може бути використана як додаток до будь-якого посібника для учнів перших років навчання.

Цікавою та корисною платформою для вивчення іноземної мови є Lingualeo. Її назва пов'язана з іменем її ігрового персонажа й талісмана – левеняти Лео.

Lingualeo базується на таких секретах вивчення англійської мови, як розуміння мети навчання, отримання задоволення від регулярних занять, робота з живим мовленням, наслідування носіїв мови, а також доведення умінь і навичок до автоматизму за рахунок використання зорової, слухової та моторної пам'яті.

Школяр розпочинає свою діяльність з виконання тесту на знання мови і заповнює список своїх інтересів. На їх основі Lingualeo розробляє персональний план навчання, виконання якого вплине на формування різних типів навичок – від сприйняття мови на слух до збагачення словникового запасу і зменшення кількості граматичних помилок. Lingualeo пропонує вивчати мову на цікавих користувачеві матеріалах: аудіокнигах і піснях, відеозаписах або текстах, розміщених у відкритих джерелах або завантажених іншими учасниками. Серед джерел автентичні тексти і аудіо матеріали: виступи на конференціях TED і курси освітнього сайту Coursera, тематичні уроки, які публікуються в Evernote-блокноті.

Варто згадати, нову технологію ігрового навчання Voxmate, яка стає все популярнішою. Головним принципом тут є використання ефекту від ендорфіну – речовини, завдяки якій клітини мозку обмінюються інформацією.

Інтерактивні ігри задіюють всі канали сприйняття інформації: зір, слух і моторику. Крім того, вони спеціально спроектовані так, щоб користувач постійно отримував щось нове – наступний рівень, якийсь бонус, чергове досягнення.

Корисним для вчителів буде також ознайомлення з програмою «Hot Potatoes», за допомогою якої можна урізноманітнити заняття англійської мови різноманітними інтерактивні завданнями. У цьому додатку успішно вирішуються цікаві кросворди, вправи на заповнення пропусків тощо.

Недостатньо назвати процес грою, щоб він нею став, і щоб ефективність та результативність навчання підвищилася. Важливо задіяти психологічні «тригери», знати і брати до уваги ігрові принципи і технології, а ще – любити гру.

Існує велика кількість інструментів гейміфікації для урізноманітнення домашніх завдань, які можна використовувати в дистанційному навчанні. Допомогти у цьому можуть застосунки та навчальні сайти.

Ось лише деякі з них:

Kahoo – найпопулярніший сервіс для створення вікторин і тестів. Можна генерувати власний контент або використовувати матеріали інших користувачів;

Quizziz – платформа для створення вікторин та флешкарток. Містить додаткову систему бонусів, режим домашнього завдання, а також меми; Quizlet Live – найкращий застосунок для групової комунікації учнів. Можна грати в командах від 6 осіб.

Отже, гейміфікація є перспективним механізмом у вивченні іноземної мови, перевагою якого є перехід від пасивного навчання до активних учаників навчального процесу, зконцентрованих на досягненні поставленої мети. Беззаперечним є те, що ігрові прийоми та механізми можуть застосовуватися вчителями навчально-освітньому процесі, для підвищення мотивації учнів, їхнього залучення в освітнє середовище та для досягнення інших навчальних цілей.

СПИСОК ЛІТЕРАТУРИ:

Супрун О.М. Використання інтерактивних методів навчання при викладанні іноземної мови студентам немовних спеціальностей. Науковий вісник Мелітопольського державного педагогічного університету. Серія : Педагогіка. 1(22). 2019. С. 162-169.

Що таке гейміфікація [Електронний ресурс]. URL : <http://delo.ua/lifestyle/chto-takoe-gejmifikacija-i-kakona->

Певзнер В.В., Погорелов В.И., Шуклин Д.А., Некоторые особенности применения геймификации в процессе обучения. Проблемы современного образования. 2016. № 2. С. 98– 101.

Жукова Т.В. Language learning styles and strategies. Матеріали Міжнародної конференції «Філологія та культурологія: проблематика та перспективи розвитку». Щецин, 2014. С. 109-111.

Титова С.В. Цифровые технологии в цифровом обучении: теория и практика. М., 2017. 224 с.

Горелов В. Гейміфікація навчання / Віталій Горелов, Даріуш Саля. Інформаційні технології та комп'ютерне моделювання : матеріали Міжнар. наук.-практ. конф., 15–17 трав. 2017 р., Івано-Франківськ / Прикарпат. нац. ун-т ім. Василя Стефаника [та ін.]. ІваноФранківськ, 2017. С. 136–139.

Efremova Natalia Volodymyrivna

Lesia Ukrainka Volyn National University

(Lutsk, Ukraine)

Havrisyuk Alina Anatoliivna

Lesia Ukrainka Volyn National University

(Lutsk, Ukraine)

**GAMIFICATION AS A MEANS OF DISTANCE
LEARNING FOREIGN LANGUAGES**

***Abstract:** the article considers the prospects for the introduction of gamification in the educational process. Positive factors have been demonstrated using the principles of gamification to enhance the students independent work in the context of distance and blended learning. A review of resources for gamification of the educational process.*

***Keywords:** gamification, interactive teaching methods, raising the level of learning, motivation, game activity, platform.*

УДК 373.5.016:811.111'35

Пирожишин Олена Василівна

магістрантка кафедри англійської

філології та методики навчання англійської мови

Тернопільський національний педагогічний університет

імені Володимира Гнатюка

(Тернопіль, Україна)

ПОНЯТТЯ І ОСОБЛИВОСТІ ПИСЬМА ЯК ВИДУ ІНШОМОВНОЇ МОВЛЕННЕВОЇ ДІЯЛЬНОСТІ

***Анотація:** у статті розглядається сутність понять «іншомовна компетентність у письмі», «іншомовна комунікативна компетентність», «письмо», «писемне мовлення». Досліджено роль писемного мовлення у формуванні мовленнєвої компетентності під час навчання учнів основної школи.*

***Ключові слова:** іншомовна комунікативна компетентність, іншомовна комунікативна компетентність у письмі, письмо, писемне мовлення.*

У період становлення незалежної держави Україна, швидкого розвитку економічних, комерційних зв'язків з партнерами за кордоном зростає необхідність вивчення іноземної мови з орієнтацією на її практичне застосування під час ділового спілкування.

Головною метою навчання іноземної мови є опанування сучасними школярами іншомовної комунікації, а саме вміння користуватися іноземною мовою як засобом спілкування у навчальній, трудовій чи повсякденній діяльності. У структурі навчання іноземної мови основним завданням є формування іншомовної комунікативної компетентності сучасної молоді людини.

Забезпечення іншомовної комунікативної компетентності передбачає формування цілої низки компетентностей, важливе місце серед яких належить компетентності у іншомовному письмі.

Мовленнєва компетентність (компетентність висловлювання) вимагає від учнів вміння виявляти наявні мовні здібності в здійсненні різних видів мовної діяльності: у говорінні, аудіювання, читання та письма. І. Л. Бім підкреслює доцільність розрізнення чотирьох компетентностей: у говорінні, слуханні, читанні та письмі як складових комунікативної компетентності [2, с. 25]. Виходячи з вищесказаного, ми робимо висновок про те, що компетентність у письмі або, іншими словами, компетентність іншомовного писемного мовлення є однією із складових комунікативної компетентності.

Поняття «компетентність іншомовного писемного мовлення» пропонується використовувати поряд з термінами «письмо» та «писемне мовлення», навчання яких сьогодні розглядається у контексті реалізації компетентнісного підходу.

Проблему навчання письма й писемного мовлення іноземною мовою розглядають у своїх працях такі вчені як: І. О. Синиця, І. А. Андрійко, І. М. Мельник, L. Odell, L. C. Miller, Г. В. Рогова, О. М. Щукін, Є. М. Соловова, К. П. Ященко, J. Flowerdew, V. K. Bhatia, M. Halliday, G. Kress C. Tribble, J. Swales. Проте роль та місце письма серед інших видів мовленнєвої діяльності у процесі навчання іноземної мови залишається недостатньо розробленою, теоретично та практично обґрунтованою.

В методиці навчання іноземної мови термін «письмо» використовувався у значенні «писемна фіксація мови, знаків мови», розуміючи під цим її технологічні та процесуальні аспекти [3, с. 136].

У лінгвістиці «письмо» розглядалося як графічна система в якості однієї з форм плану вираження [4, с.141].

У психології «письмо» описується як складний процес, у якому відбувається співвідношення мовних звуків, літер і вироблених людиною мовних

рухів. Писемне мовлення — це процес вираження думок у графічній формі [3, с. 139].

У сучасній лінгводидактиці письмо характеризується як:

1) знакова система фіксації мовлення, що дозволяє за допомогою графічних знаків передавати інформацію на відстані та фіксувати її у часі;

2) вид письмового повідомлення, написаного тексту, що надсилається з метою передачі інформації будь-кому;

3) продуктивний вигляд мовної діяльності, що забезпечує вираження думок у графічній формі [6, с. 78].

Однак деякі дослідники трактують письмо як:

1) письмову систему мови;

2) письмове мовлення (акт писання та читання);

3) форму комунікації;

4) писемність, тобто весь письмовий мовний матеріал [5, с. 89].

Оскільки, поняття «письмо» та «писемне мовлення» на практиці взаємно замінялися, таким чином, вважаємо за необхідне внести уточнення та розмежування зазначених понять.

Відповідно до визначення Т. В. Глазунової, «письмо» — це створена людьми допоміжна знакова система, яка використовується для фіксації звукової мови. Писемне мовлення — це самостійна система комунікації, яка виконує функцію фіксації усного мовлення, набуває ряду самостійних функцій: вона дає можливість засвоїти знання, накопичені людиною, розширює сферу людського спілкування» [3, с. 66]

Категорія «компетентність іншомовного писемного мовлення» включає себе поняття «писемне мовлення» та розглядає його як базове.

У лінгвістичній літературі «письмо» визначається як графічна система, як одна із форм висловлювання, засіб уявити мову з допомогою символів і, нарешті, доповнення до звукового мовлення; засіб спілкування з допомогою системи графічних знаків, що дозволяє фіксувати мовлення задля збереження її творів у

часі й передачі її на відстані. Письмо — це складання слів із літер, а писемне мовлення — це складання письмових повідомлень зі слів та словосполучень. Таким чином, в основі письма лежить оволодіння графікою та орфографією. Причому володіння навичками письма має бути доведено до автоматизму на початковому етапі навчання. У основі писемного мовлення лежать письмові вміння чи вміння висловлювати свої думки за допомогою графічного коду.

Графічні та орфографічні навички вже мають бути сформовані на більш ранньому етапі.

С. Ю. Ніколаєва дає такі визначення писемного мовлення: «Писемне мовлення — це специфічний код мовної діяльності, кодування інформації з урахуванням графічного способу зв'язку» [5, с.76].

На думку І. А. Андрійко, «писемне мовлення» є специфічним видом мовленнєвої діяльності: кодування інформації з урахуванням графічного каналу зв'язку чи утворення мови у графічному оформленні» [1, с.94].

Писемне мовлення відрізняється від інших видів мовленнєвої діяльності своєю специфічністю, і навіть малим ступенем поширеності використання у побуті. Це відбувається через те, що передача та прийом інформації здійснюється переважно у вигляді усного мовлення або тексту.

Навчання писемного мовлення — це оволодіння учнями вмінням поєднувати слова в письмовій формі для вираження своїх думок відповідно до потреб спілкування, здійснювати спілкування засобами конкретної мови в письмовій формі. Метою навчання писемного мовлення є формування в учнів письмової комунікативної компетентності, яка включає володіння письмовими знаками, змістом і формою письмового твору мови.

Отже, письмо є окремим видом мовленнєвої діяльності, завдяки якому реалізується писемне спілкування людей, проте воно тісно пов'язано з іншими видами мовленнєвої діяльності, у першу чергу, з говорінням і читанням. Іншомовна компетентність у письмі є сукупністю специфічних для іноземної мови знань, умінь, навичок ведення спілкування у письмовій формі, а

показником її сформованості є вміння школяра адекватно відповідно до ситуації спілкування використовувати норми соціальної поведінки і мовленнєвого етикету у письмовому спілкуванні з представниками інших культур у заданому ситуативному контексті.

СПИСОК ЛІТЕРАТУРИ:

Андрійко І. А. Зарубіжні методичні концепції навчання іншомовного писемного мовлення та їх застосування в українському ВНЗ. Іноземні мови. 2001. № 3. С. 22–25.

Бим И. Л. Профильное обучение иностранным языкам на старшей ступени общеобразовательной школы. Проблемы и перспективы. Москва: Просвещение, 2007. 211 с.

Глазунова Т. В. Види письмових висловлювань як об'єкт навчання. Іноземні мови. 2011. №1. С.61-62.

Колкер Я. М. Практическая методика обучения иностранному языку. Москва, 2000. 285 с.

Ніколаєва С. Ю. Основи сучасної методики викладання іноземних мов. Київ : Ленвіт, 2008. 285 с.

Kramersch C. Context and culture in language teaching. Oxford: Oxford University Press, 2011. 295 p.

Pyrozhyshyn Olena Vasylivna

Ternopil Volodymyr Hnatiuk National Pedagogical University

(Ternopil, Ukraine)

**CONCEPTS AND FEATURES OF WRITING
AS A TYPE OF FOREIGN LANGUAGE SPEECH ACTIVITY**

***Abstract:** the essence of the concepts «foreign communicative competence in writing», «foreign communicative competence», «writing», «written speech» is examined. The role of written speech in teaching of the primary school pupils are pointed out.*

***Keywords:** foreign communicative competence in writing, foreign communicative competence, writing, written speech.*

УДК 37

Трифоновна Олена Михайлівна

доктор педагогічних наук, доцент

викладач кафедри природничих наук і методик їхнього навчання

Центральноукраїнський державний педагогічний університет

імені Володимира Винниченка

(Кропивницький, Україна)

Альошина Вікторія Олегівна

студент кафедри природничих наук і методик їхнього навчання

Центральноукраїнський державний педагогічний університет

імені Володимира Винниченка

(Кропивницький, Україна)

**ФОРМУВАННЯ САМООСВІТНЬОЇ
КОМПЕТЕНТНОСТІ УЧНІВ ПРИ НАВЧАННІ
КУРСУ «ПРИРОДНИЧІ НАУКИ»**

Анотація: формування умінь і навичок самоосвітньої компетентності учнів у процесі вивчення природничих. Пошук, аналіз і впровадження сучасних та найефективніших форм і методів розвитку самоосвітньої діяльності учнів у навчанні природничих дисциплін сприятиме інтелектуальному розвитку особистості, підвищенню якості освіти, що відповідає вимогам сучасного суспільства.

Ключові слова: самоосвіта, компетентність, учень, дослідницька діяльність, навчання.

Вступ та постановка проблеми. Швидкий розвиток сучасних технологій вимагає підготовки учнів старшої школи адаптуватися до соціальних змін і викликів, критично мислити при вирішенні практичних завдань, адекватно

самооцінювати свої інтелектуальні здібності та бути готовим до систематичної самоосвітньої діяльності.

За цих умов особливого значення набуває організація та вдосконалення процесу формування самовиховання компетентності учнів старшої школи на уроках природничих наук.

Зміст Державного стандарту базової освіти створює передумови всебічного розвитку особистості в старшій школі і визначається як загальні і національні цінності, наукові та системні знання, їх значення для соціалізації особистості учня. У вимогах до рівня загальноосвітньої підготовки учнів у цьому документі особлива увага приділяється здатності учнів здобувати інформацію з різних джерел, аналізуючи, оцінюючи її, використовуючи різні методи пізнавальної та творчої діяльності. Тому, учень загальної середньої освіти повинен володіти цілісною системою універсальних знань, умінь та навичок, а також мати досвід самостійної діяльності та особистої відповідальності, які важливі для реалізації особистості у високотехнологічному цифровому світі.

В даний час існує потреба в модернізації існуючої та пошуку нової моделі самоосвіти компетентності учнів старшої при навчанні курсу «природничі науки».

Метою статті є дослідження формування самоосвітньої компетентності учнів при навчанні курсу «Природничі науки».

Результати дослідження.

В останні роки в українській освіті відбулася різка переорієнтація оцінки результату освіти з понять "підготовленість", "освіченість", "загальна культура", "вихованість", на поняття "компетенція", "компетентність" учнів. Таким чином, в освіті зафіксувався компетентнісний підхід [1].

У психолого-педагогічній літературі немає чіткого та остаточного визначення поняття компетентності. У тлумачному словнику даються близькі за змістом тлумачення понять «компетентності» та «компетенції». Поняття «компетенція» як правило, вживається у значенні певного «кола повноважень

суб'єкта», в той час як «компетентність» зазвичай використовується при зазначенні його поінформованості, авторитетності, кваліфікації. Тому в педагогічному сенсі раціональніше користуватися терміном «компетентність».

Прийняття компетентнісного підходу як одного з провідних методологічних підстав підготовки фахівців зумовило постановку та реалізацію цілей освітнього процесу у вузах у контексті формування та розвитку ключових компетентностей, що в першу чергу знайшло відображення у розроблених державних освітніх стандартах. Компетентнісний є основою нових стандартів вищої професійної освіти підхід передбачає розвиток в учнів навичок самоосвіти, тобто формування їхньої самоосвітньої компетентності.

У стандартах як вимогою до рівня освоєння основних освітніх програм базової освіти виступає володіння випускником загальнокультурними (універсальними, надпредметними, базовими, ключовими, загальними) та професійними (предметно-специфічними, предметно-спеціалізованими) компетенціями.

Значною характеристикою загальнокультурних компетенцій є самоосвітня готовність, отже, існує необхідність формування самоосвітньої компетентності у всіх учнів, незалежно від майбутньої професії.

Самоосвітня компетентність ґрунтується на досвіді самоосвітньої діяльності, первісному прагненні учня розширити свій освітній потенціал, підвищити конкурентоспроможність на ринку праці. Внаслідок чого роль вищої школи у формуванні ціннісного ставлення учнів до самостійної діяльності, в усвідомленні майбутніми спеціалістами особливої значущості самоосвітньої компетентності для безперервного професійно-особистісного розвитку набагато зростає.

Самоосвітня компетентність, по суті, проявляється в уміннях та навичках самовдосконалення, навичках самостійної пізнавальної діяльності, метою якої виступає оновлення інтелектуального потенціалу відповідно до загальнокультурних та професійних запитів суспільства, тобто в самоосвіті.

Самоосвіта є визначальним фактором саморозвитку внутрішнього світу суб'єкта, стає необхідною частиною його життя.

Отже, самоосвітня компетентність реалізується у результаті діяльності суб'єкта, а й у ньому самому, дозволяючи перетворити себе. На думку О.С.Чеботарьової [7], «самоосвітня компетентність - це творіння людиною самого себе».

Через аналіз досліджень О.К. Громцева, І.А. Зимній, А.К. Маркової, П.І. Підкасистого, Р.Р. Сагітової, А.В. Хуторського, Є.С. Чоботарева самоосвітня компетентність була нами визначена як особистісно-професійна якість, що характеризує учня як суб'єкта здатного до самостійної організації пізнавальної діяльності, спрямованої на безперервний саморозвиток професійних та загальнокультурних якостей та самовдосконалення.

Проблема компетентнісного підходу полягає в тому, що самі по собі компетентності не піддаються оцінці. Безпосереднім результатом освітнього процесу є очікувані результати навчання, які являють собою сукупність знань, умінь, навичок, суджень, ставлень, набутих особою в процесі навчання, досягнення яких можна чітко ідентифікувати, кількісно оцінити та виміряти.

Беручи за основу дослідження вищезгаданих авторів, можна виділити такі структурні компоненти самоосвітньої компетентності:

- мотиваційно-смісловий;
- когнітивний;
- організаційно-діяльнісний;
- оцінно-рефлексивний.

Мотиваційно-смісловий компонент передбачає потребу учня в самоосвіті, визначає позитивне ставлення та інтерес до самоосвітньої діяльності, забезпечує наявність самомотивації та усвідомлення як особистої, так і соціальної значущості самоосвітньої діяльності.

Когнітивний компонент передбачає наявність системи знань (загальноосвітніх, предметних та професійних), умінь та навичок самоосвітньої діяльності, готовності та здатності до безперервної самоосвіти.

Організаційно-діяльнісний компонент є володінням знаннями та вміннями планувати, організовувати та регулювати самоосвітній процес, використовувати сучасні методи пізнання, застосовувати результати самоосвітньої діяльності у конкретних ситуаціях професійної діяльності.

Рефлексивний компонент полягає у здатності самоаналізу та самооцінки готовності до самоосвіти, адекватної оцінки результатів своєї самоосвітньої діяльності, володіння рефлексивними технологіями у галузі самоосвітньої діяльності.

Самоосвітня компетентність формується на основі придбання досвіду самостійних проб та досягнень у самоосвітній діяльності, вироблення власної індивідуальної системи вчення, поступового переходу від копіювання зразків самоосвіти до вироблення його власної моделі, включення самоосвіти до способу життя учня [5].

Визначені компоненти також ілюструють основні етапи формування дослідницької компетентності, а саме: формування теоретичних знань, формування вмінь і навичок організації дослідницької діяльності, формування вмінь і навичок здійснення дослідницької діяльності, апробація та презентація результатів дослідницької діяльності.

Таким чином, основою формування дослідницької компетентності є дослідницька діяльність.

Дослідницька діяльність є вищою формою самоосвітньої (діяльності учня. Формування дослідницьких знань, умінь і навичок у школярів - процес складний і довготривалий. Він не виникає на порожньому місці й не розвивається сам по собі. А тому завдання вчителя-предметника - поступово й методично формувати дослідницькі навички, здійснюючи постійний контроль за виконанням учнями дослідницької роботи, виправляти помилки; визначати

найкращі, найефективніші шляхи виконання роботи, розділити її на певні складники, навчаючи учнів поєднувати дослідницьку роботу з удосконаленням теоретичних знань, а також з'ясувати можливості подальшого застосування результатів роботи. Дослідницька діяльність має сприяти визначенню сфери наукових інтересів, розкриттю здібностей учнів у процесі активного пізнання.

Із метою перевірки актуальності визначеної проблеми нами було проведено опитування учнів Кіровоградського кооперативного фахового коледжу економіки і права імені М. П. Сая. У дослідженні взяли участь учні 1-2 курсів. Загалом було 60 респондентів (1 курс – 28 осіб, 2 курс – 32 особи). Ми намагались визначити за допомогою яких складових в учнів формується самоосвітня компетентність. Результати дослідження представлені на рис.1-2.

Першим питанням було «З якими джерелами вам подобається працювати?». Результати представлені на рис. 1.



Рис. 1 – Результати відповідей на питання «З якими джерелами вам подобається працювати?»

Наступним питанням було «Який проект ви б вибрали для дослідження?». Результати представлені на рис. 2.

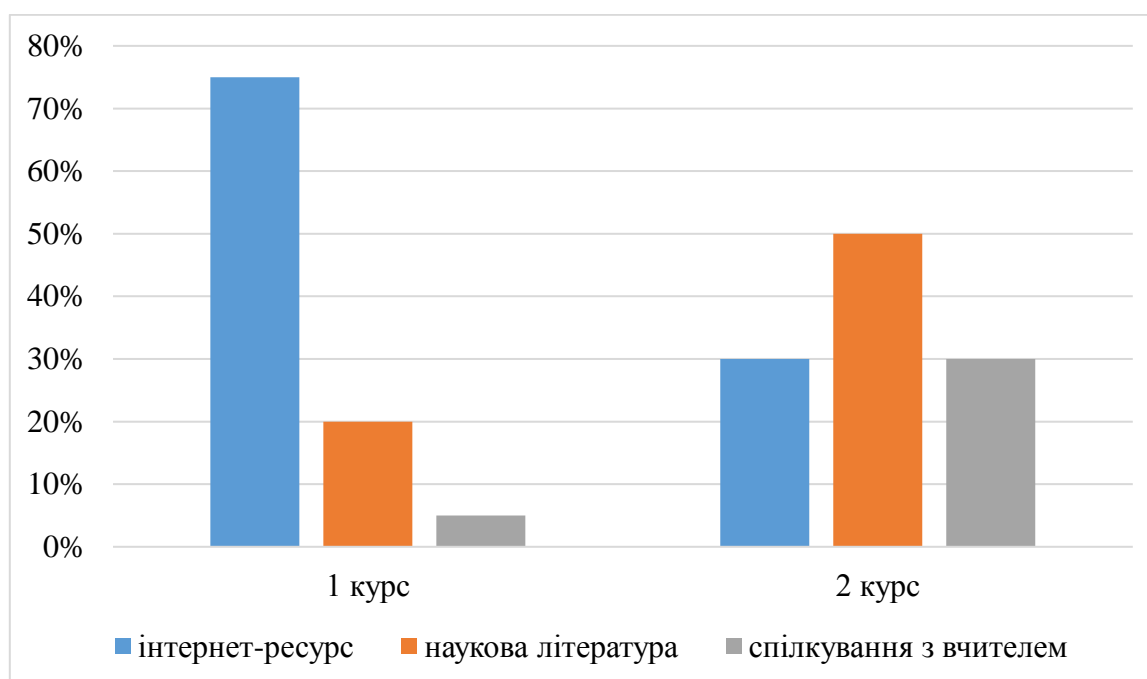

Рис. 2 – Результати відповідей на питання «Який проект ви б вибрали для дослідження?»

Як видно з вищевикладених діаграм, учні 1-2 курсу Кіровоградського кооперативного фахового коледжу економіки і права імені М. П. Сая не дуже впевнені в своїй діяльній компетентності. Результати дослідження за рис. 1 показують, що учні більше воліють займатися самі (75% опитаних надають перевагу інтернет-ресурсам), а це значить, що вони не хочуть спілкуватися між собою. На 2 курсі учні вже більш відкриті та націлені на отримання результату освіти та займаються самоосвітою (50% вивчають наукову літературу, 30% надають перевагу з вчителем).

Результати рис. 2 показали нам, що учні 1 курсу надають перевагу теоретичній інформації, тому ми можемо зробити висновок, що вони більш скуті та замкнуті. А ось учні 2 курсу навпаки готові проводити експерименти та спостереження (48; та 48% відповідно).

Загалом можемо зробити висновок, що в учнів 2 курсу вже більше сформувалась самоосвітня компетентність.

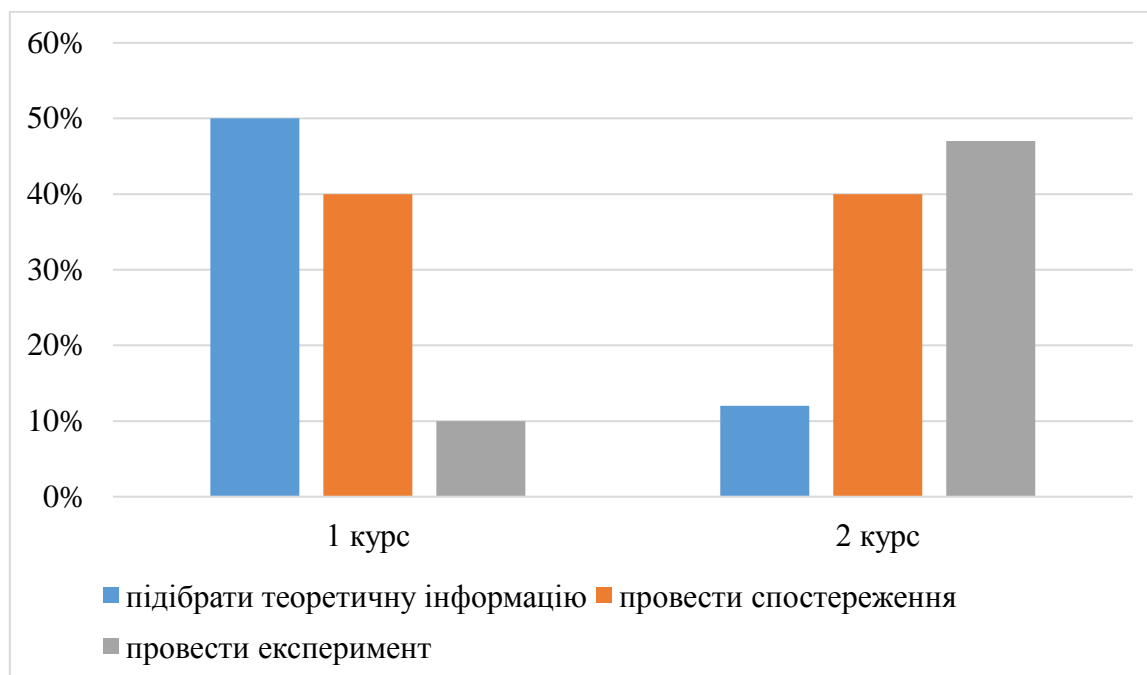
Тому на основі проведеного дослідження нами були сформовані методики, які допоможуть у формуванні самоосвітньої компетентності при вивченні курсу «природничі науки».

Педагогічні технології, форми, методи, засоби та зміст процесу формування самоосвітньої компетентності учнів це основа, яка повинна бути донесена школою. Адже в період інтенсивного розвитку цифрового суспільства швидко зростає потік різноманітної інформації, конкуренція спонукає до змін форм традиційного навчання та їх розвитку, в результаті вчитель перестає бути домінуючим джерелом інформації для учнів.

Сучасний учитель повинен вміти використовувати сучасні технології, які сприяли б розвитку навчально-пізнавальної активності, самостійності та а також формування та розвиток ключових компетенцій. Наприклад, використання мобільних технологій навчання Принцип BYOD.

BYOD (Bring Your Own Devices) – це принцип активного використання для навчання смартфона, ноутбуку, планшету та іншого цифрового пристрою, який можна використовувати як експериментальний прилад при дослідженні різноманітних природничих процесів, оскільки вони зазвичай оснащені рядом датчиків (прискорення, напруженості поля, інтенсивності світла, GPS-приймач, мікрофон тощо). Тому що всі датчики можуть прочитати відповідне програмне забезпечення (додатки), велику кількість природничих дослідів у школі, можна проводитися учнями самостійно за допомогою смартфонів.

Під час дистанційного навчання, до карантинні заходи активно впроваджуються елементи технології змішаного навчання, тому що поряд із традиційними підходами до навчання є засоби електронного навчання: веб-технології, інтерактивне електронне навчання курси, блоги, чати, форуми тощо.

Впровадження нових технологій у навчальний процес вносить певні зміни у форми та методи навчання. Учні мають вміння організувати та

проводити віртуальні спостереження та дослідження. Використання сучасного програмного забезпечення, наприклад додаток Algodoo, для моделювання явищ і процесів, аналіз та вплив на їх перебіг створює інтерактивні анімації. Реалізація освітніх проектів на базі сучасного цифрового обладнання дозволяє глибше та гнучко планувати та проводити дослідження на ділянках, які були недоступні для стандартного лабораторного обладнання.

Технологія доповненої реальності поступово стає доступнішою на уроках природничих наук, а вчителі все частіше впроваджують відпрацьовувати елементи роботи STEM-освіти. За цих умов учитель стає наставником, наставником учня, створюючи для нього сприятливі умови для розвитку особистості та успішного формування ключових компетентностей учня.

СПИСОК ВИКОРИСТАНИХ ДЖЕРЕЛ:

Вербицький В. Дослідницька компетентність старшокласників як засіб формування особистості. Сучасний виховний процес: сутність та інноваційний потенціал: матеріали звітн. наук-практ. конф. Інту проблем виховання НАПН України за 2011 рік. Івано-Франківськ. Типовіт. 2012. Вип. 2. С. 43-47.

Головань М. Сутність та зміст поняття «дослідницька компетентність». Теорія та методика навчання фундаментальних дисциплін у вищій школі: збірник наукових праць. 2012. Випуск МІ. С. 55-62.

Грудинін Б. Компетентнісний підхід – сутності висхідних понять та положень. Наукові записки. Серія: Проблеми методики фізико-математичної і технологічної освіти. Кіровоград. РВВ КДПУ ім. В. Винниченка. 2015. Вип. 7. Ч. 2. С. 140-146.

Гайда В.Я. Структура самоосвітньої компетентності учнів закладів загальної середньої освіти. Інноваційна педагогіка. Науковий журнал. Одеса: Причорноморський науково-дослідний інститут економіки та інновацій, 2019. Випуск 17. Том 2. С. 83–87

Гайда В.Я. Модель процесу формування самоосвітньої компетентності учнів основної школи на уроках фізики. Фізико-математична освіта. 2020. Випуск 3(25). Частина 1. С. 38-43.

Матяш Н. Фундаменталізація шкільної біологічної освіти - основа формування предметної компетентності учня. Український педагогічний журнал. Ме 1 (19). 2018 С. 54-60.

Овчарук О. Компетентнісний підхід у сучасній освіті світовий досвід та українські перспективи. Бібліотека з освітньої політики. Ко КІС. 2004. 2 с.

Панченко С. Дослідницька робота школярів з біології навчально-методичний посібник. Суми: ВТД «Університетська книга». 2008. 368 с.

Підготовка майбутніх учителів фізики, хімії. Біології та природничих наук у контексті вимог Нової української школи : Матеріали міжнародної науковопрактичної конференції. 20-21 травня 2019 р., м. Тернопіль. – Тернопіль: Вектор, 2019. – 258 с.

Trifonova Elena Mikhailovna

Central Ukrainian State Pedagogical University
named after Volodymyr Vynnychenko
(Kropyvnytskyi, Ukraine)

Alekhina Victoria Olehivna

Central Ukrainian State Pedagogical University
named after Volodymyr Vynnychenko
(Kropyvnytskyi, Ukraine)

**FORMATION OF SELF-EDUCATIONAL
COMPETENCE OF STUDENTS IN TEACHING
THE COURSE "NATURAL SCIENCES"**

***Abstract:** formation of skills and abilities of self-educational competence of students in the process of studying natural sciences. Search, analysis and implementation of modern and most effective forms and methods of development of self-educational activities of students in the teaching of natural sciences will promote intellectual development of the individual, improving the quality of education that meets the requirements of modern society.*

***Keywords:** self-education, competence, student, research activity, training.*

УДК 81.38

Ющак Юлія Іванівна

студентка факультету Романо-Германських мов
Національний Університет «Острозька Академія»
(Острог, Україна)

**ЛІНГВОКУЛЬТУРОЛОГІЧНИЙ
АНАЛІЗ КОМПЛІМЕНТІВ
«КЕНТЕРБЕРІЙСЬКИХ ОПОВІДАНЬ»**

***Анотація:** в роботі наведені приклади та аналіз мовленнєвих одиниць, таких як компліменти, базуючись на творі Geoffrey Chaucer — The Canterbury Tales. Мета даної роботи полягає в аналізі компліментарних висловлювань як мовного акту, а також того, як комплімент функціонує в англійській лінгвістичній культурі. Методами дослідження є аналіз літератури теоретичного та наукового спрямування, а також контекстуальний аналіз.*

***Ключові слова:** комплімент, кентерберійські оповідання, мовлення, висловлювання, аналіз, культура, контекст, лінгвістика, дослідження.*

Комплімент як мовленнєвий акт (МА) має широкий прагматичний потенціал, проте неоднозначний комунікативний статус, він є поліфункціональним, але його неможливо дослідити за визначеними конвенційними моделями, конкретними лексичними засобами та синтаксичними конструкціями.

Враховуючи представлене визначення компліменту, його слід відрізнити від лестощів та похвали, так як «похвала передбачає оцінку якостей, знань, умінь адресата і отримати похвалу, потрібно зробити щось, виявивши себе з позитивного боку. Комплімент не обмежений у плані» [3].

Компліменти можна класифікувати за різними ознаками - у тому числі їх

можна розділити на жіночі та чоловічі: не секрет, що зміст компліменту завжди

залежить від статі, а точніше гендера співрозмовника. Що ж таке гендер і чим він відрізняється від біологічної статі?

Гендер – це «соціальна стать, яка визначає поведінку людини в суспільстві, та те, як ця поведінка сприймається» [1], у той час як біологічна стать – це набір генетично визначених рис, визначальних роль процесі розмноження. Традиційно, існує два види гендера - чоловічий та жіночий, і саме в цьому сенсі говорять про психологічні особливості чоловіків і жінок.

В англійській лінгвокультурі люди, незалежно від соціальної статі, кажуть

компліменти з метою:

- Знайомство. У цьому випадку комплімент є лише приводом для початку розмови. Man of the monocle and bottle spoke suddenly out of the sky above Rosemary: "You are a ripping swimmer." [2]

- Підняття самооцінки співрозмовника. Ця мета є однією з основних цілей компліменту в англомовній лінгвокультурі "I don't believe I can. I'm afraid I'm too awkward, maybe. I never danced; you know." "You are awkward, Roberta," he exclaimed. "Oh, how crazy. Why, you're as graceful and pretty as you can be. You'll see. You'll be a wonderful dancer."

- Встановлення контакту. У даному випадку комплімент використовується, щоб продемонструвати розташування того, хто говорить. "To be sure, it's a fine house you have here-beautiful. And your wife is as pretty a woman as I ever saw, if you'll pardon the familiarity." [2]

- Зізнання в коханні. Розгорнуті, яскраві компліменти допомагають зробити визнання емоційнішим. "Moonlight and blue twilight--that is what you look like in that dress. I like it. Це belongs to you. You aren't exactly pretty, але ви маєте деякі adorable beauty spots. Your eyes. And that little kissable dent just between your collar bones. You have the wrist and ankle of an aristocrat. Те, що маленький head of

yours beautifully shaped. And when you look backward over your shoulder you're maddening--особливо в twilight або moonlight. An elf maiden. A wood sprite. Ваша довжина до лісів, Moonlight - ви повинні бути невідомими. Література, там є деяка жива і remote і untamed про вас. And you have such a nice, sweet, throaty, summery voice. Такий приємний голос для love-making."

- Підтримка дружніх відносин. Комплімент здатний найповніше висловити дружбу, прихильність, показати як дорогий співрозмовник. "We've had a decent time of it together, and that's a fact," said Roaring Abel. "You're the best small sport in the world, and your little finger is worth the whole Stirling clan tied together. Good-bye and good luck.

У ході аналізу виділено дві групи гендерно-маркованих компліментів залежно від адресата:

а) Компліменти, адресовані жінкам Жінка в компліменті найчастіше сприймається як носія естетичної. функції: гарна, жіночна, чарівна. Про це свідчить зміст мовного акту компліменту, висловленого 60% жінок та 68% чоловіків в англійській лінгвокультурі та 55% жінок та 64% чоловіків у українській лінгвокультурі. Зрозуміло, для жінки найбільш важлива позитивна оцінка її зовнішності, краси обличчя та постаті, жіночності, освіти, фінансового статусу (її власного та її чоловіка), кар'єри (якщо жінка є бізнес-леді), внутрішньої чарівності і т.д. Опора на гендерний параметр дозволила помітити загальну гендерну маркірованість чоловічих та жіночих компліментів у двох різних лінгвокультурах. Універсальні ознаки виявлені в характеристиках, які вибираються як предмета компліменту.

Отже, однією з найважливіших аспектів компліменту є гендер (соціальна, не біологічна стать). Проаналізувавши ситуацію, можна побачити ту межу, де розрізняються вимоги до чоловіків і жінок, які висуваються суспільством.

Як правило, в жінці найбільше цінується зовнішність, здатність піднести себе в вигідне світло, а також типові риси жіночності: доброта, любов і співчуття.

Компліменти, призначені чоловікам, більш конкретні та достовірні, а також не настільки розмиті: на передній план висуваються розум, успішна кар'єра, вміння досягти розташування в суспільстві і спілкуватися з жінками. Тим не менш, і жінка може отримати комплімент щодо професійного успіху, а чоловік – з приводу привабливою зовнішності.

В даний час комплімент недостатньо вивчений з лінгвокультурологічної точки зору, ще менш осмислені особливості даного мовного акту в порівнянні план. Як показує вивчений матеріал, цей мовний акт багатофункціональний і йому відводиться важлива роль як при встановленні контактів у процесі фатичної комунікації, і підтримки необхідного тону спілкування.

СПИСОК ЛІТЕРАТУРИ:

Горбунов А. Н. Чосер Средневековый / А. Н. Горбунов. – М. : Лабиринт, 2010. – 355 с.

Демиденко О. П. Лінгвокультурні типажі британців та українців у лінгвосеміотичному аспекті / О. П. Демиденко // Наукові записки Національного університету «Острозька академія». Серія : Філологічна. – 2016. – Вип. 60. – С. 28–32. – Режим доступу: http://nbuv.gov.ua/UJRN/Nznuoaf_2016_60_13

Янова О.А. Номінативно-комунікативний аспект позначення усмішки як компонента невербальної поведінки (на матеріалі сучасної англійської мови). Автореф. дис...канд. філол. наук. 10.02.04. / Київськ. держ. лінгв. ун-т. – Київ, 2002. – 20 с.

Yushchak Yulia

student of the Faculty of Romano-Germanic languages

National University "Ostrog Academy"

(Ostrog, Ukraine)

**THE LINGUOCULTUROLOGICAL ANALYSIS
OF COMPLIMENTS IN "CANTERBURY TALES"**

***Abstract:** the article provides examples and analysis of speech units, such as compliments, based on the work of Geoffrey Chaucer — *The Canterbury Tales*. The purpose of this paper is to analyze complimentary utterances as a linguistic act, as well as how a compliment functions in English linguistic culture. Research methods include analysis of theoretical and scientific literature, as well as contextual analysis.*

***Keywords:** compliment, Canterbury tales, speech, utterances, analysis, culture, context, Linguistics, Research.*

ЕКОНОМІЧНІ НАУКИ ТА МЕНЕДЖМЕНТ
(ECONOMIC SCIENCE & MANAGEMENT)

УДК 331

Блаженко Сергій Леонідович

старший викладач кафедри економіки і фінансів підприємства
Київський національний торговельно-економічний університет
(Київ, Україна)

Васильєва Анастасія Андріївна

студент кафедри економіки і фінансів підприємства
Київський національний торговельно-економічний університет
(Київ, Україна)

**СУЧАСНІ СИСТЕМИ ОПЛАТИ ПРАЦІ ТА ЇХ
МОТИВАЦІЙНИЙ ВПЛИВ НА ЕФЕКТИВНІСТЬ
РОБОТИ ПРАЦІВНИКІВ ПІДПРИЄМСТВА**

Анотація: у статті розглядаються сучасні системи оплати праці та їх мотиваційний вплив на ефективність роботи робітників підприємства.

Ключові слова: оплата праці, система оплати, підприємство.

Продуктивність праці в Україні сильно відстає від зарубіжних країн: за даними 2018 року можна зробити висновок, що продуктивність праці в Україні менша у 4 рази від показників Китаю, у 14 разів - від Великобританії та у 21 рази - від США [1]. Продуктивність праці постійно змінюється під впливом безлічі факторів і причин. Одні сприяють підвищенню продуктивності праці, інші можуть викликати зниження. Тому основним завданням організації праці є забезпечення зростання продуктивності праці. Суть зростання продуктивності праці полягає в тому, що будь-які зміни в процесі праці повинні скорочувати

робочий час на виробництво даного товару, збільшуючи кількість вироблених споживчих вартостей. Найвагомим фактором зростання продуктивності в Україні, і не тільки, є оплата праці.

Сьогодні показує, що звичні системи оплати праці застаріли, вони менш гнучкі та не стимулюють працівників виконувати ефективно свою роботу, що в свою чергу не дає підприємству використовувати свої можливості по максимуму. В інших державах вже почали створювати та формувати нові системи оплати праці, які мають на меті мотивувати працівників виконувати ефективніше свою роботу. Що ж до України, вітчизняні роботодавці схильні до найпростіших систем оплати праці, маючи на меті отримати більше виконаної якісної роботи, та витратити на виконання цієї роботи незначну суму, що звісно ж не стимулює працівників до продуктивного виконання цієї роботи. Тому не дивно, що 3,2 мільйони українців (17,8% працездатного населення України) знайшли роботу за кордоном у 2018 році [2].

Перша сучасна система оплати праці – безтарифна система. В основі цієї моделі лежить співвідношення в оплаті праці різної якості залежно від різних ознак включаючи кваліфікацію працівників, особисті здібності та інше. Підсумком цієї системи є те, що кожен працівник отримує заробітну плату з єдиного фонду оплати праці відповідно до якості його праці та кваліфікаційного рівня [3]. Перевагами цієї системи є гнучкість та доступність для сприйняття кожним працівником. В результаті, працівники, маючи на меті отримати більшу заробітну плату, будуть розвиватися та удосконалювати свої здібності, що позитивно вплине на його ефективне виконання роботи.

Наступною інноваційною системою є система грейдів. Ця система має на меті врахувати рівень відповідальності, унікальність досвіду, знань і навичок, результативність діяльності кожного працівника підприємства. За кожну цю групу факторів, працівник отримує бали. Після оцінки кожного співробітника, формується грейд (розряд), який гарантує отримання певної заробітної плати. Таким чином працівники, які займають однакові посади, можуть отримувати

різну заробітну плату та навпаки, різні посади можуть отримувати однакову заробітну плату [4]. Ця система характеризується прозорістю перспектив для працівника: для підвищення своєї заробітної плати він розуміє, що треба зробити та у який термін.

Система Бедо встановлює норму часу на виконання роботи виходячи з вивчення часу і рухів. Кожна робоча хвилина називається “точкою”. Працівник крім основної заробітної плати одержує винагороду, яка визначається як добуток 0,75 кількості точок, виконаних працівником за годину, на $1/60$ погодинної ставки [5]. Призначена для оплати ручних робіт та робіт з високою питомою вагою механізованих операцій, які виконуються відповідно до технологічного процесу. Для отримання гарної заробітної плати працівникові потрібно вкладатися в норму часу.

За системою Роурена на виконання роботи встановлюється певна норма часу й гарантується погодинна ставка, якщо працівник не виконує норми. В результаті працівник отримує оклад та премію, що дорівнює добутку зекономленого часу на частку погодинної ставки [6]. Таким чином, це погодинна оплата за фактично відроблений час плюс процент від цієї оплати. Ця система не має однозначно позитивного чи негативного мотиваційного впливу на ефективність роботи працівника. Для кожного окремого випадку, цей вплив буде різний: якщо працівник має виграш на цьому, то він буде більш мотивований виконувати ефективно свою роботу, проте якщо за цих самих умов, але при іншій системі оплати праці він міг би заробити більше, очікувати від працівника ефективної роботи не варто.

Як бачимо, більшість сучасних систем з оплати праці мають значний мотиваційний вплив на ефективність роботи працівників. Думка, яка об'єднує безтарифну систему та систему грейдів – для отримання гарної заробітної плати потрібно розвивати свої знання та навички, при досягненні цього якість роботи працівників зросте, що має позитивний характер для підприємства, та працівник буде задоволений винагородою за свою працю. Проте, є дві системи, які звучать

по новому, але по факту є звичними для нас. Системи Бедо та Роурена більш зорієнтовані на часі виконання роботи, але по-різному. За системою Бедо працівникові вигідніше виконувати роботу за встановлену норму часу, що за результатом оплати схоже з погодинно-преміальною системою оплати праці. Система Роурена ж розраховує оплату праці так само, але в основі премії лежить не фактично відпрацьований час, а зекономлений, що стимулює працівників швидше виконувати свою роботу.

Список використаних джерел:

Пасінович І.І., Старко І.Є. Продуктивність праці : Підходи до оцінювання і світлі сучасних глобальних викликів / Вісник Харківського національного університету імені В.Н. Каразіна серія «Економічна», випуск 98, 2020

Міністерство соціальної політики. “До уваги ЗМІ : цифра про 12 мільйонів українських заробітчани за кордоном не відповідає дійсності” URL: <https://www.msp.gov.ua/news/16528.html> (дата звернення 28.10.2021)

Навчальні матеріали онлайн. Тарифна і безтарифна системи оплати праці та основні їхні елементи. URL: https://pidru4niki.com/92365/finansi/tarifna_beztarifna_sistemi_oplati_pratsi_osnovn_i_yihni_elementi (дата звернення 20.10.2021)

Олійник О.Б. Удосконалення системи стимулювання праці персоналу за грейдовою системою. Управління розвитком : 2008, № 16

Брезицька К. Ф. Аналіз сучасних систем оплати праці в зарубіжних країнах. Управління розвитком. 2011

Шмиголь Н. М. Сучасні тенденції в організації оплати праці в зарубіжних країнах у розрізі систем оплати праці / Н. М. Шмиголь, Д. С. Монастирська, А. А. Антонюк // Держава та регіони. Серія : Економіка та підприємництво. – 2016. – № 2

Blazhenko Sergey Leonidovich

senior lecturer at the Department of Economics and Finance of the enterprise
Kyiv National University of Trade and Economics
(Kyiv, Ukraine)

Vasilieva Anastasia Andreevna

student of the department of economics and finance of the enterprise
Kyiv National University of Trade and Economics
(Kyiv, Ukraine)

**MODERN PAYMENT SYSTEMS & THEIR MOTIVATIVE
INFLUENCE ON EFFICIENCY WORKS
OF EMPLOYEES OF THE ENTERPRISE**

Abstract: the article considers modern systems of remuneration and their motivational impact on the efficiency of employees.

Keywords: wages, payment system, enterprise.

УДК 658.5

Гонтарева Ірина Вячеславівна

доктор економічних наук, професор

професор кафедри макрети́нгу, менеджмента та підприємства

Харківський національний університет імені В.Н. Каразіна

(Харків, Україна)

Ягудіна Анна Фанісіівна

студентка кафедри макрети́нгу, менеджмента та підприємства

Харківський національний університет імені В.Н. Каразіна

(Харків, Україна)

ВПЛИВ ЗОВНІШНЬОГО СЕРЕДОВИЩА НА ДІЯЛЬНІСТЬ ПІДПРИЄМСТВА

***Анотація:** у статті аналізується вплив зовнішнього середовища на діяльність підприємства.*

***Ключові слова:** зовнішнє середовище, підприємство, робота компанії.*

Під час своєї господарської діяльності кожне підприємство перебуває під впливом та у постійній взаємодії з боку зовнішнього середовища. У сучасних умовах мінливий стан факторів макросередовища вчиняє пряму загрозу стійкості підприємства та його конкурентоспроможності в галузі, саме тому вчасний моніторинг загроз із боку зовнішнього середовища на діяльність підприємства та прийняття відповідних рішень забезпечує підприємству належну фінансово-економічну стійкість.

Під поняттям зовнішнього середовища підприємства розуміють «складну багаторівневу структуру елементів, яка знаходиться за межами підприємства та різним чином впливає на його діяльність». [1]

Фактори зовнішнього середовища можна розглядати як можливості та загрози для підприємства, їх позитивний чи негативний вплив на організацію буде залежати від ефективності управління та адаптивності підприємства. [2]

До факторів зовнішнього середовища підприємства належать фактори макросередовища. Класифікація факторів зовнішнього середовища у зв'язку з їх різноманітністю досить різниться, і в її основу можуть бути покладені різні підходи. Ф.Котлер вважає, що зовнішнє середовище складається з шести основних факторів:

1. Економічні — фактори, що пов'язані з обігом грошей, товарів, інформації та енергії.
2. Політичні — фактори, що впливають на політичні погляди та поділяють людей на окремі політичні групи.
3. Соціально-демографічні фактори – ті, які впливають на рівень і тривалість життя людей, а також формують їхню ціннісну орієнтацію.
4. Технологічні — фактори, що пов'язані з розвитком техніки, обладнання, інструментів та процесів обробки.
5. Конкуренція — фактори, які відбивають майбутні та поточні дії конкурентів, зміни в частках ринків, концентрації конкурентів.
6. Географічні — фактори, пов'язані з розміщенням, топографією місцевості, кліматом і натуральними ресурсами. [3]

Першочергово для початку аналізу факторів зовнішнього середовища на діяльність підприємства необхідно визначити показники впливу та здійснити оцінку їхнього впливу на діяльність підприємства. У науковій літературі для оцінки впливу факторів зовнішнього середовища виділяють такі методики (рис.1):



Рис. 1 Методи оцінки впливу факторів зовнішнього середовища
(розроблено за джерелом [1])

Як видно з рис. 1, для аналізу факторів впливу зовнішнього середовища підприємства застосовуються різноманітні методи:

- Одним із головним методом є *PEST-аналіз*. Це маркетинговий інструмент, призначений для виявлення політичних (P — political), економічних (E — economic), соціальних (S — social) і технологічних (T — technological) аспектів зовнішнього середовища, які впливають на бізнес компанії. Аналіз виконується за схемою «чинник — підприємство». Результати аналізу оформляються у вигляді матриці, підметом якої є фактори макросередовища, присудком — сила їх впливу, що оцінюється в балах, рангах та інших одиницях вимірювання. Результати PEST-аналізу дозволяють оцінити зовнішню економічну ситуацію, що складається у сфері виробництва та комерційної діяльності. [4]

- Другим не менш важливим методом є *SWOT-аналіз*, який широко застосовується у процесі стратегічного планування, що полягає в розділенні чинників і явищ на чотири категорії: сильні сторони проєкту (strengths), слабкі сторони проєкту (weaknesses), можливості (opportunities), що відкриваються при реалізації стратегічного планування, загрози (threats), які пов'язані зі здійсненням стратегічного планування. [5]

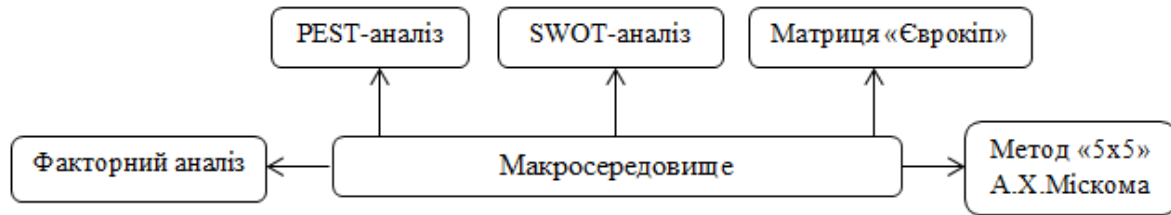
- Ефективним методом є перехресна матриця, розроблена французькою консультативною фірмою «Еврокіп». Особливості даного підходу полягають в тому, що небезпеки і нові можливості прогнозуються на основі очікуваних майбутніх відхилень від сформованих в минулому тенденцій, а

сильні і слабкі сторони фірми, навпаки, сприймаються в зв'язку з минулими тенденціями. Тому перевага в минулому може стати слабкістю в нових умовах, а недоліки перетворяться в переваги. З іншого боку, якщо існуючий потенціал відповідає новим умовам бізнес-діяльності, то можливості стануть ще більш привабливими, а загрози - менш серйозними. Аналіз за допомогою матриці «Еврокіп» слід застосовувати в тому випадку, коли нові загрози і можливості значно відрізняються від колишніх. [6]

- *Факторний аналіз* використовується для комплексного аналізу господарської діяльності, пошуку і класифікації факторів, що впливають на економічні явища і процеси, з виявленням причинно-наслідкових зв'язків, що впливають на зміну конкретних показників господарської діяльності. [7]

- *Метод "5x5"* визначення найбільш значимих елементів довкілля було запропоновано 1984 р. А.Х. Міском. Він включає п'ять питань про п'ять факторів зовнішнього середовища:

1. Якщо ви маєте інформацію про фактори зовнішнього середовища, назвіть хоча б 5 із них.

2. Які 5 факторів зовнішнього середовища становлять вам найбільшу небезпеку?

3. Які 5 факторів із планів ваших конкурентів вам відомі?

4. Якщо ви вже визначили напрямок стратегії, які 5 факторів могли б стати найважливішими для досягнення ваших цілей?

5. Назвіть 5 зовнішніх просторів, які включають можливість змін, які можуть стати сприятливими для вас.

Для того, щоб дати достовірні відповіді на кожне з 5 питань, необхідно зібрати вже існуючу інформацію про організаційне середовище та спробувати дати прогнози його майбутнього стану.

Вибір методу ґрунтується на категорії групи факторів впливу, вихідної інформації, яке має підприємство, а також на результатах, що очікуються отримати в ході дослідження. [8]

Отже, зовнішнє середовище підприємства включає в себе багато факторів макросередовища, що мають вплив на економічну стійкість підприємства. Дослідити динаміку та характер впливу на підприємство того чи іншого фактора зовнішнього середовища можна за допомогою різноманітних методів, ураховуючи особливості діяльності підприємства.

СПИСОК ЛІТЕРАТУРИ:

Лепетюха Н.В., Артекова Т.О. Оцінка впливу факторів зовнішнього середовища та діяльність підприємства харчової промисловості. 2016. URL: <http://global-national.in.ua/archive/14-2016/86.pdf>

Шершньова З. Є. Стратегічне управління: Навч. посібник, 2004. URL: <http://library.if.ua/book/101/6905.html>

Фактори зовнішнього середовища підприємства. Стратегія підприємства. URL: <https://buklib.net/books/36593/>

Сайт Вікіпедії. PEST-аналіз. URL: <https://uk.wikipedia.org/wiki/PEST-%D0%B0%D0%BD%D0%B0%D0%BB%D1%96%D0%B7>

Сайт Вікіпедії. SWOT-аналіз. URL: <https://uk.wikipedia.org/wiki/SWOT-%D0%B0%D0%BD%D0%B0%D0%BB%D1%96%D0%B7>

Оцінка інформації про значущі фактори організаційного середовища. URL: https://stud.com.ua/172679/menedzhment/otsinka_informatsiyi_znachuschi_faktori_organizatsiyного_seredovischa

Сайт Вікіпедії. Факторний аналіз. URL: https://uk.wikipedia.org/wiki/%D0%A4%D0%B0%D0%BA%D1%82%D0%BE%D1%80%D0%BD%D0%B8%D0%B9_%D0%B0%D0%BD%D0%B0%D0%BB%D1%96%D0%B7

Аналіз зовнішнього та внутрішнього середовища підприємства. URL: <https://studizba.com/lectures/49-menedzhment-i-marketing/807-strategicheskoe-planirovanie/15239-analiz-vneshney-i-vnutrenney-sredy-predpriyatiya.html>

Ковтуненко Ю. В., Олексійчук А. Г., Васалатій Т.М. Фактори зовнішнього середовища, які впливають на вибір стратегії виробничого підприємства. Інвестиції: практика та досвід № 11/2016. URL: http://www.investplan.com.ua/pdf/11_2016/13.pdf

Gontareva Irina Vyacheslavovna

doctor of economics, professor

professor of the Department of marketing, management and enterprise

V. N. Karazin Kharkiv National University

(Kharkiv, Ukraine)

Yagudina Anna Fanisovna

student of the Department of marketing, management and enterprise

V. N. Karazin Kharkiv National University

(Kharkiv, Ukraine)

**ENVIRONMENTAL IMPACT
ON THE COMPANY'S ACTIVITIES**

Abstract: the article analyzes the influence of the external environment on the company's activities.

Keywords: external environment, enterprise, company operation.

УДК 339.9

Кістерський Леонід Леонідович

доктор економічних наук, професор,
професор кафедри міжнародних економічних відносин
Донецький національний університет імені Василя Стуса
(Вінниця, Україна)

Яворський Олександр Миколайович

студент кафедри міжнародних економічних відносин
Донецький національний університет імені Василя Стуса
(Вінниця, Україна)

ІНСТИТУЦІЙНЕ ЗАБЕЗПЕЧЕННЯ УПРАВЛІННЯ ЗОВНІШНЬОТОРГОВЕЛЬНИМИ ОПЕРАЦІЯМИ

***Анотація:** в роботі описане інституційне забезпечення, істотну роль у забезпеченні правової бази організації, зовнішньоекономічна діяльність України, чим вона регулюється, якими законами і нормативними актами, визначається сфера застосування особливих видів мита: спеціальних, антидемпінгових і компенсаційних.*

***Ключові слова:** інституційне забезпечення, органів місцевого управління зовнішньоекономічна діяльність.*

Структура інституцій, що управляють зовнішньоекономічною сферою в розвинутих країнах і в країнах, що розвиваються, приблизно однакова.

До неї входять Верховна Рада України, Кабінет Міністрів України, Центральний орган виконавчої влади з питань економічної політики, Національний банк України, Державна митна служба України, Антимонопольний комітет України, Міжвідомча комісія з міжнародної торгівлі,

Міністерство економічного розвитку і торгівлі, органи місцевого управління зовнішньоекономічною діяльністю.

Найвищим органом, що здійснює державне регулювання зовнішньоекономічної діяльності, є Верховна Рада України. До компетенції Верховної Ради України належать [1, с. 16]: прийняття, зміна та скасування законів, що стосуються зовнішньоекономічної діяльності; затвердження головних напрямів зовнішньоекономічної політики України; розгляд, затвердження та зміна структури органів державного регулювання зовнішньоекономічної діяльності; укладання міжнародних договорів України відповідно до законів України про міжнародні договори України та приведення чинного законодавства України у відповідність з правилами, встановленими цими договорами; встановлення спеціальних режимів зовнішньоекономічної діяльності на території України; затвердження списків товарів, експорт та імпорт яких підлягає ліцензуванню або забороняється.

Кабінет Міністрів України вживає заходів до здійснення зовнішньоекономічної політики України відповідно до законів України; здійснює координацію діяльності міністерств, державних комітетів та відомств України по регулюванню зовнішньоекономічної діяльності; координує роботу торговельних представництв України в іноземних державах; приймає нормативні акти управління з питань зовнішньоекономічної діяльності у випадках, передбачених законами України; проводить переговори і укладає міжурядові договори України з питань зовнішньоекономічної діяльності у випадках, передбачених законами України про міжнародні договори України, забезпечує виконання міжнародних договорів України з питань зовнішньоекономічної діяльності всіма державними органами управління, підпорядкованими Кабінету Міністрів України, та залучає до їх виконання інші суб'єкти зовнішньоекономічної діяльності на договірних засадах;

Національний банк України [2, с. 28]: здійснює зберігання і використання золотовалютного резерву України та інших державних коштовності, які

забезпечують платоспроможність України, представляє інтереси України у відносинах з центральними банками інших держав, міжнародними банками та іншими фінансово-кредитними установами та укладає відповідні міжбанківські угоди; регулює курс національної валюти України до грошових одиниць інших держав; здійснює облік і розрахунки по наданих і одержаних державних кредитах і позиках, провадить операції з централізованими валютними ресурсами, які виділяються з Державного валютного фонду України у розпорядження Національного банку України.

Державна митна служба України здійснює митний контроль в Україні згідно з чинними законами України. Антимонопольний комітет України здійснює контроль за додержанням суб'єктами зовнішньоекономічної діяльності законодавства про захист економічної конкуренції. [3]

До органів місцевого управління зовнішньоекономічною діяльністю належать місцеві ради народних депутатів України та їх виконавчі і розпорядчі органи; територіальні підрозділи (відділення) органів державного регулювання зовнішньоекономічної діяльності України.

Тому, істотну роль у забезпеченні правової бази організації ЗЕД відіграє Міністерство економіки України та з питань європейської інтеграції. Державний комітет митного контролю, органи місцевого управління (територіальні підрозділи органів державного регулювання ЗЕД) теж слідкують за організацією ЗЕД підприємств відповідно до чинного законодавства.

СПИСОК ЛІТЕРАТУРИ:

Закон України. Про зовнішньоекономічну діяльність. Відомості Верховної Ради України. - 1999. № 29. с. 16.

Філіпенко А.С., Бураковський І.В., Будкін В.С. Міжнародні економічні відносини: Сучасні міжнародні економічні відносини: навч. посібник. Київ, 2005. №12. 490с.

Лاپин Е.В. Оценка экономического потенциала предприятия: Монография.
Сумы: ИТД «Университетская книга», 2004. - 55с.

Kistersky Leonid Leonidovich

Vinnytsia Vasyl Stus Donetsk National University
(Vinnytsia, Ukraine)

Yavorsky Olexander Mikolaevich

Vinnytsia Vasyl Stus Donetsk National University
(Vinnytsia, Ukraine)

**INSTITUTIONAL SUPPORT OF FOREIGN
TRADE OPERATIONS MANAGEMENT**

***Abstract:** the paper describes the institutional support, the essential role in ensuring the legal framework of the organization, foreign economic activity of Ukraine, how it is regulated, what laws and regulations, determines the scope of special duties: special, antidumping and countervailing.*

***Keywords:** institutional support, local government bodies, foreign economic activit.*

УДК 005.7

Новікова Марина Миколаївна

доктор економічних наук,
професор кафедри
менеджменту і публічного адміністрування
Харківський національний університет
міського господарства імені О.М. Бекетова
(Харків, Україна)

Галай Анастасія Олександрівна

студентка кафедри
менеджменту і публічного адміністрування
Харківський національний університет
міського господарства імені О.М. Бекетова
(Харків, Україна)

УПРАВЛІННЯ ТРАНСПОРТНОЮ ІНФРАСТРУКТУРОЮ МІСТА В СУЧАСНИХ УМОВАХ

***Анотація:** в роботі представлено основні тенденції розвитку транспортної інфраструктури на прикладі міста Харків. За допомогою вивчення досліджень спрогнозовано загальні тренди розвитку цього напрямку.*

***Ключові слова:** транспорт, громадський транспорт, інфраструктура.*

По-перше, важливо зрозуміти призначення громадського транспорту. Громадський транспорт включає в себе систему транспортних засобів, таких як метро, трамваї, автобуси та тролейбуси.

Транспортні системи призначені для забезпечення мобільності всіх громадян і мінімізації руху приватних транспортних засобів і викидів.

Громадський транспорт може працювати на федеральному, регіональному або місцевому рівнях.

Згідно зі статистичними даними послугами міського електротранспорту трамваями і тролейбусами щорічно користуються 191,4 млн пасажирів, з них пільгового контингенту – 62,8%. Обсяг пасажирських перевезень у місті Харкові за 3 роки наведено у табл. 1.1.

Таблиця 1.1

**Обсяг пасажирських перевезень у м. Харкові
з 2017 р. по 9 місяців 2020 р.**

Показники	Од. вим.	2017р.	2018р.	2019р.	2020р.
1	2	3	4	5	6
Транспорт					
Метрополітен					
- обсяг пасажирських перевезень	млн пас.	212,9	223,0	212,8	91,1
у т.ч. платні перевезення	млн пас.	187,8	187,4	174,6	72,4
Міський електротранспорт					
- обсяг пасажирських перевезень	млн пас.	246,0	240,1	191,4	117,1
у т.ч. платні перевезення	млн пас.	91,6	89,4	71,6	53,0
Автотранспорт					
- обсяг пасажирських перевезень	млн пас.	59,5	63,4	52,6	18,3
у т.ч. платні перевезення	млн пас.	37,4	32,3	33,1	11,2
Всього:	млн пас.	518,4	526,5	456,8	226,5
у т.ч. платні перевезення	млн пас.	316,8	309,1	279,3	136,6

Регулювання руху всіх видів транспортних засобів і пішоходів у місті Харкові забезпечують 357 світлофорних об'єктів та 25,9 тис. од. дорожніх знаків.

У 2015-2019 роках стратегічними напрямками фінансування в цій сфері визначено:

- подальший розвиток Харківського метрополітену;
- оновлення рухомого складу трамваїв, тролейбусів та вагонів метрополітену;
- ремонт, будівництво та реконструкція трамвайних колій і переїздів, контактних і кабельних мереж, тягових підстанцій;
- впровадження автоматизованої системи оплати проїзду в трамваях, тролейбусах та метрополітені;
- забезпечення безпеки руху транспорту шляхом впровадження автоматизованої системи керування дорожнім рухом, яка передбачає створення центрального диспетчерського пункту, до якого будуть підключені всі технічні засоби регулювання дорожнього руху в місті.

Громадський транспорт та міська інфраструктура нерозривно пов'язані. Те, як люди пересуваються містом, безпосередньо впливає на місцевий розвиток і навіть якість життя.

Під час планування сучасної інфраструктури міста необхідно враховувати вплив на навколишнє середовище, доступність для громадян, пропорційність тарифів, а також безпеку пасажирів.

Сучасні тенденції в управлінні транспортною інфраструктурою по всьому світу є: створення комплексних систем обслуговування, використання Big Data.

По всьому світу створюються комплексні платформи, для проектування, оцінки, планування транспортної інфраструктури міст.

Використання Big Data дозволяє безперешкодно отримати доступ до таких даних, як:

- кількість пасажирів;

- маршрути;
- демографічні показники;
- тощо.

Мобільність громадського транспорту дає планувальникам можливість створювати детальні концептуальні плани модифікації вулиць і співпрацювати над ними, щоб по-справжньому оптимізувати транспортні мережі.

СПИСОК ЛІТЕРАТУРИ:

Ван Ліроп, Д., Бадамі, М. G., & El-Geneidy, A.M. Що впливає на задоволеність і лояльність в громадському транспорті? Огляд літератури. Огляд транспорту. 38(1). 2018. С. 52–72. URL: <https://doi.org/10.1080/01441647.2017.1298683> (дата звернення 6 грудня 2021р.)

Варела Дж., Бьорьессон М. і Дейлі, А. Общественный транспорт: один або кілька видів транспорту? Транспортні дослідження, частина А, 113, 2018. С. 137–156 URL:<https://doi.org/10.1016/j.tra.2018.03.018> (дата звернення 6 грудня 2021р.)

Офіційний сайт Харківської міської ради, міського голови, виконавчого комітету URL:<https://www.city.kharkov.ua/?fbclid=IwAR1TtMtPdoJZVwBkNiLdm3mHOayD5JkKJ5U3PJR4Tzfonzpi11Mc3JgxxqQ> (дата звернення 6 грудня 2021р.)

Novikova Maryna Mykolayivna
O.M. Beketov National University
of Urban Economy in Kharkiv
(Kharkiv, Ukraine)

Galay Anastasia Olixandrivna
O.M. Beketov National University
of Urban Economy in Kharkiv
(Kharkiv, Ukraine)

THE INFLUENCE OF DIGITAL TRANSFORMATION ON MANAGEMENT OF PUBLIC TRANSPORT ENTERPRISES

***Abstract:** the paper presents the main trends in the development of transport infrastructure on the example of the city of Kharkiv. The general tendencies of development of this direction are forecasted by means of studying of researches.*

***Keywords:** transport, public transport, infrastructure.*

УДК 331.1.

Петряєв Олексій Олександрович

кандидат економічних наук, доцент кафедри маркетингу,
менеджменту та підприємництва
Харківський національний університет ім. В. Н. Каразіна
(Харків, Україна)

Чаладзе Роман Мерабович

студент кафедри маркетингу,
менеджменту та підприємництва
Харківський національний університет ім. В.Н. Каразіна
(Харків, Україна)

СИСТЕМА МОТИВАЦІЇ ПЕРСОНАЛУ ТА ЇЇ ОСОБЛИВОСТІ

***Анотація:** у роботі висвітлені такі питання, як: що таке система мотивації персоналу, які її особливості та з чого складається система мотивації персоналу.*

***Ключові слова:** система мотивації персоналу, персонал, працівники, колектив, мотиватори.*

Мотивація персоналу необхідна для високої продуктивності роботи підприємства. Співробітник, який має мотивацію працювати, докладатиме більше зусиль, щоб досягти поставленої перед ним мети. Тому для її підвищення використовують такий інструмент, як система мотивації персоналу.

Питання мотивації у своїй праці висвітлювали такі вчені як Абрахам Маслоу, Фредерік Герцберг, Девід Макклелланд, Дуглас Макрегор, Уільям Оучі, Д. Аткинсон.

Метою статті є аналіз та розкриття поняття “система мотивації персоналу” та опис її особливостей.

Система мотивації персоналу - це інструмент управління, який складається з поєднаних між собою мотиваторів. Ця система є комплексом заходів, які стимулюють одного працівника або увесь колектив, з метою досягнення поставлених цілей підприємством. Метою цієї системи є спілкування між керівником та персоналом. Якщо керівник знає про інтереси працівників та сприяє їх задоволенню, тоді працівники будуть виконувати більш якісно свої задачі. Підприємство стає однією командою, що підвищує ефективність та покращує атмосферу у компанії, працівники думають більше про те, як задовольнити потреби компанії на яку вони працюють і як покращити її стан. Саме тому ця система є важливою. Щоб створити таку систему треба звернути увагу на процес її побудови, які особливості наявні у системи та з чого вона буде складатись.

Щоб створити ефективну систему мотивації персоналу, брати участь у її формуванні повинен не тільки керівник, а й працівники також. Цей процес складається з таких етапів:

- пошук потреб працівників, які не є задовільними;
- розгляд інструментів, які можуть вирішити питання потреби;
- обирання інструментів, які є доступними;
- створення комплексу стимулів;
- спостереження за впливом стимулів;
- аналіз отриманих результатів [1].

Якісна система мотивації дає змогу підвищувати ефективність роботи підприємства та комфортне становище працівників у ній. Мотивацію можна вважати потребою, яка спонукає до конкретних дій задля її задоволення. Мотивація має важливе місце виконанні персоналом конкретних завдань та досягнення успіху усього підприємства. Особливості системи мотивації персоналу надано на рисунку.

Рисунок - Особливості системи мотивації персоналу[2].

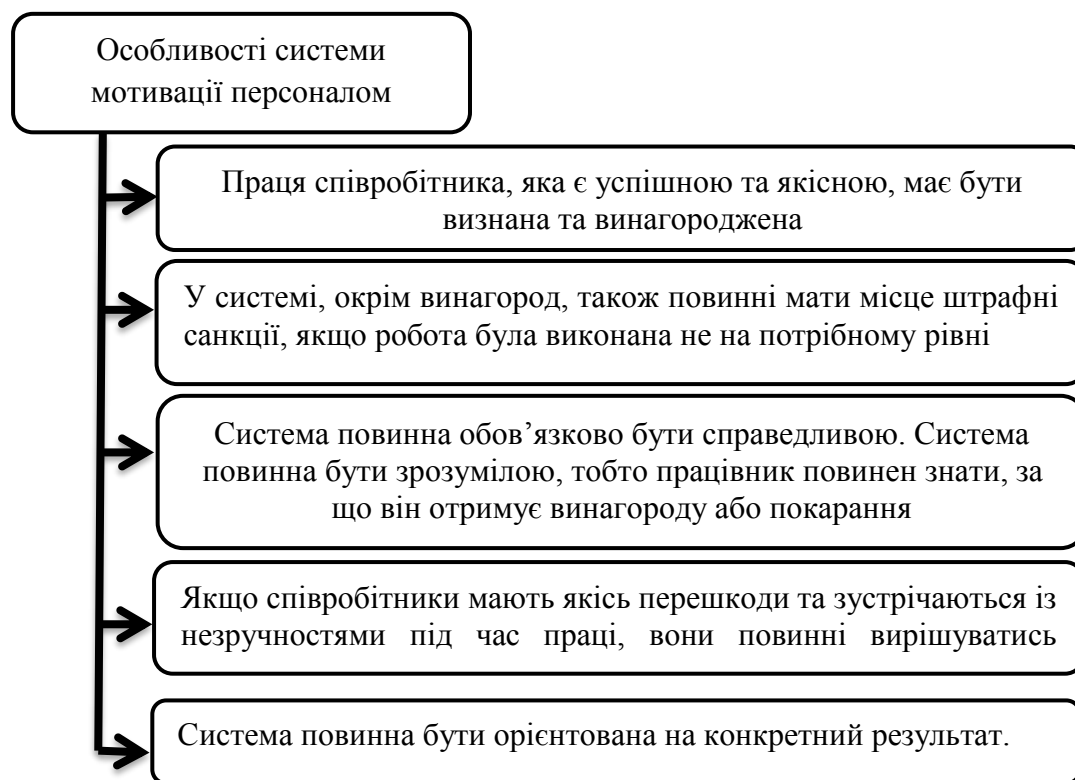

Окрім особливостей та етапів створення нашої системи слід звернути увагу на найважливішу і невід'ємну складову системи - стимули, тобто, мотиватори. Мотиватори можуть бути матеріальними та нематеріальними. До матеріальних стимулів ми можемо відносити додаткову плату, тобто винагороду за трудові успіхи. До цього відносяться премії, надбавки, компенсаційні виплати[3].

Але нематеріальні стимули також мають важливе місце у нашій системі, вони спрямовані на те, щоб створити у працівників позитивне враження щодо умов, у яких вони працюють. Нематеріальна мотивація може мати різні види. Наприклад, на практиці ми можемо реалізувати такі нематеріальні мотиватори:

1. Ми можемо давати працівникам важливі доручення, залучати до прийняття рішень, бо працівники прагнуть просування та займати більш високі посади(соціальна мотивація).

2. Важливе місце займає клімат всередині колективу, спілкування і це також треба враховувати. Треба створити атмосферу у колективі, за якої працівники відчують себе вільно, не бояться спілкуватися з керівництвом та задавати питання. Це також є стимулом, бо людина краще реалізується, а приємна атмосфера спонукає до більш ефективних дій(психологічна мотивація).

3. На працівників позитивно впливає безпосереднє визнання їх успіхів, повага з боку керівництва і колективу. Може бути запропонована, як стимул до праці дошка пошани або оголошення успіхів кожного працівника, грамоти, тобто визнання роботи працівника з боку керівництва і це є чудовим стимулом(моральна мотивація).

4. Створення належних умов робочого місця, тобто новітнє обладнання, облаштування кімнати відпочинку, місця для харчування(їдальні) робить процес виконання завдань працівником більш комфортним, що також мотивує його(організаційна мотивація)[4].

Усі ці мотиватори і формують у працівників приємне враження та умови, які їм потрібні для ефективної праці. Об'єднавши їх та враховуючи особливості системи, які були наведені, ми отримуємо справжню систему мотивації персоналу, яка складається з конкретних мотиваторів. Важливо при створенні системи використовувати як матеріальні, так і нематеріальні стимули, щоб вона була ефективною.

Якщо у компанії результати діяльності працівників є стабільними, співробітники виконують свої завдання вчасно та якісно, готові допомогти керівникам і колегам та беруть активну участь у впровадженні змін, то побудована нами система мотивації персоналу є ефективною.

Отже, задля досягнення результатів належного рівня та підтримки зацікавленості працівників у виконанні завдань повинна бути наявна система мотивації персоналу. Вона значно впливає на ефективність виробництва та для її ефективного впровадження треба врахувати усі її особливості і створювати послідовно за безпосередньої участі персоналу у процесі.

СПИСОК ЛІТЕРАТУРИ:

Білецька Г. С. Підходи до формування системи мотивації персоналу підприємств як одна з передумов підвищення їх конкурентоспроможності. *Міжнародний науковий журнал “Науковий огляд”*. 2014. Том 6 №5.

Features of a Good Motivation System. URL: <https://www.managementstudyguide.com/good-motivation-system.htm> (дата звернення: 21.11.2021)

Піщур Я.С., Сватюк О.Р., Процак І.С. Мотивування персоналу як функціональна характеристика. *Науковий вісник НЛТУ України*. 2012. С.381— 387.

Щетініна Л. В., Рудакова С. Г., Лобунець І. С. Негрошова мотивація персоналу як спосіб підвищення ефективності його роботи. *Проблеми економіки*. С.268— 275.

Petriaiev Oleksii Alexandrovich

Kharkiv National University named after V.N. Karazina
(Kharkiv, Ukraine)

Chaladze Roman Merabovich

Kharkiv National University named after V.N. Karazina
(Kharkiv, Ukraine)

STAFF MOTIVATION SYSTEM & ITS FEATURES

Abstract: the paper covers such issues as: what is staff motivation system, what are the features and what does the staff motivation system consist of.

Key words: staff motivation system, staff, employees, collective, motivators.

УДК 351:354.1

Шевчук Ірина Юріївна

магістрантка

Навчально-наукового інституту

публічного управління та державної служби

Київський національний університет імені Тараса Шевченка

(Київ, Україна)

**ВПРОВАДЖЕННЯ ПРИНЦИПІВ «ВІДКРИТОГО УРЯДУ»
ТА ЕЛЕКТРОННОГО УРЯДУВАННЯ В СИСТЕМІ
ДЕРЖАВНОГО РЕГУЛЮВАННЯ БАНКРУТСТВА**

***Анотація:** в статті досліджено реформи в системі державного регулювання сфери банкрутства, які були впроваджені з дотриманням принципів концепції «відкритого уряду» та електронного урядування щодо забезпечення відкритості та прозорості, доступу до інформації.*

***Ключові слова:** державне регулювання банкрутства, електронне урядування, цифровізація, відкрите урядування.*

У вересні 2021 року виповнилось десять років з моменту започаткування міжнародної ініціативи «Партнерство «Відкритий Уряд», в якій Україна бере участь з 2011 року. Провідними елементами цієї Ініціативи є принципи прозорості (доступ до інформації, відкриті дані, діловодство), участі (громадський простір, громадська участь, захист інформаторів), підзвітності (аудит, кодекси етики, нагляд).

Під час участі в міжнародній ініціативі «Партнерство «Відкритий Уряд» Україна здійснила низку реформ. Зокрема, Ініціатива стала стимулом для запровадження доступу до інформації та відкритих даних в органах державної

влади, проведення реформ у сфері державних закупівель, введення системи електронних послуг та її удосконалення шляхом переходу на е-послуги [1].

Також Урядом України в 2010 році вперше було схвалено Концепцію розвитку електронного урядування в Україні [2], в основу якої було покладено принципи прозорості та відкритості, конфіденційності та інформаційної безпеки, єдиних технічних стандартів і взаємної сумісності, орієнтованості на інтереси та потреби споживачів послуг. Концепцією розвитку електронного урядування в Україні 2017 року [3], враховуючи курс на цифровізацію, визначені такі принципи електронного урядування, як цифровий за замовчуванням, одноразове введення інформації, сумісність за замовчуванням, доступність та залучення громадян, відкритість та прозорість, довіра та безпека. Згідно з дослідженням Департаменту з економічних та соціальних питань Секретаріату Організації Об'єднаних Націй за 2020 рік щодо розвитку електронного урядування Україна посідає 69 місце серед 193 країн та має високий індекс розвитку електронного уряду (за результатами попереднього дослідження за 2018 рік Україна посідала 82 місце) [4].

Зазначені вище принципи відкритого урядування та електронного урядування впроваджуються в Україні на рівні всіх гілок влади та сфер регулювання. Не є винятком і державне регулювання сфери банкрутства.

Перші кроки щодо автоматизації процедур у сфері банкрутства були зроблені в 2013 році в процесі реформування цього інституту та надання арбітражним керуючим статусу суб'єктів незалежної професійної діяльності. Так, було впроваджено проведення іспиту для осіб, які мають намір здійснювати діяльність арбітражного керуючого, шляхом автоматизованого анонімного тестування. Також в 2013 році було розпочато функціонування Єдиного реєстру арбітражних керуючих України, інформація з якого є відкритою та безоплатною. Користування зазначеним реєстром здійснюється шляхом перегляду та пошуку інформації через вебсайт <https://ak.minjust.gov.ua/> з можливістю її роздрукування.

З 2013 року Міністерством юстиції України як державним органом з питань банкрутства продовжувалась робота для забезпечення прозорості та відкритості процедур банкрутства. Наступним етапом удосконалення регулювання цієї сфери можна вважати 2015 рік, впродовж якого було реалізовано ряд реформ. Зокрема, було здійснено перехід до безоплатного надання інформації з Єдиного реєстру підприємств, щодо яких порушено провадження у справі про банкрутство, за онлайн запитом юридичної або фізичної особи. Крім того, в 2015 році введена в промислову експлуатацію онлайн система електронної звітності арбітражних керуючих. Також з цього року оголошення про проведення, результати та скасування аукціонів у справах про банкрутство почали подаватись організаторами таких аукціонів в електронному вигляді з використанням електронних цифрових підпису та печатки.

Подальший розвиток регулювання сфери банкрутства з урахуванням принципів електронного урядування розпочався з набранням чинності Кодексом України з процедур банкрутства в 2019 році [5], згідно з положеннями якого продаж майна боржника відбувається в електронній торговій системі – дворівневій інформаційно-телекомунікаційній системі, що складається з центральної бази даних та авторизованих електронних майданчиків. Система є загальнодоступною, недискримінаційною та гарантує рівні права та доступ до інформації всіх бажаючих.

Наступним кроком у реформуванні державного регулювання сфери банкрутства з дотриманням принципів відкритого урядування та електронного урядування має стати введення в промислову експлуатацію автоматизованої системи «Банкрутство та неплатоспроможність», функціонування якої закріплено наказом Мін'юсту від 18 лютого 2020 року № 594/5 [6]. Зазначена система включатиме в себе можливість надання інформації про хід провадження у справах про банкрутство (неплатоспроможність) та фінансові показники діяльності боржника, функціонування електронного кабінету арбітражного керуючого, формування Єдиного реєстру боржників, відносно яких відкрито

провадження у справі про банкрутство, та Єдиного реєстру арбітражних керуючих України тощо. На цей час запуск системи у промислову експлуатацію відтерміновано до 01 грудня 2022 року. Запровадження цієї системи дозволить полегшити роботу арбітражних керуючих, надасть доступ кредиторам та інвесторам до інформації в процедурах банкрутства.

Проведені державою реформи спрощують процедуру банкрутства для її учасників та надають нові можливості для стейкхолдерів. Подальше впровадження заходів щодо реалізації принципів концепції «відкритого уряду» та електронного урядування матиме накопичувальний ефект, що призведе до підвищення рівня прозорості, відкритості та доступності процедур банкрутства.

СПИСОК ЛІТЕРАТУРИ:

Дружня зустріч з нагоди 10-ї річниці Ініціативи «Партнерство «Відкритий Уряд»: Урядовий портал. URL: <https://www.kmu.gov.ua/news/druzhnya-zustrich-z-nagodi-10-yi-richnici-iniciativi-partnerstvo-vidkritij-uryad> (дата звернення: 03.12.2021).

Про схвалення Концепції розвитку електронного урядування в Україні: розпорядження Кабінету Міністрів України від 13 грудня 2010 року № 2250-р. URL: <https://zakon.rada.gov.ua/laws/show/2250-2010-%D1%80#Text> (дата звернення: 03.12.2021).

Про схвалення Концепції розвитку електронного урядування в Україні: розпорядження Кабінету Міністрів України від 20 вересня 2017 року № 649-р. URL: <https://zakon.rada.gov.ua/laws/show/649-2017-%D1%80#Text> (дата звернення: 03.12.2021).

Дослідження ООН щодо електронного урядування: офіційний вебсайт Департаменту з економічних та соціальних питань Секретаріату Організації Об'єднаних Націй. URL: <https://publicadministration.un.org/en/Research/UN-e-Government-Surveys> (дата звернення: 03.12.2021).

Кодекс України з процедур банкрутства: Кодекс України від 18 жовтня 2018 року № 2597-VII, із змінами та доповненнями. URL: <https://zakon.rada.gov.ua/laws/show/2597-19#Text> (дата звернення: 03.12.2021).

Про затвердження Порядку функціонування автоматизованої системи «Банкрутство та неплатоспроможність»: наказ Міністерства юстиції України від 18 лютого 2020 року № 594/5, із змінами та доповненнями. URL: <https://zakon.rada.gov.ua/laws/show/z0186-20#Text> (дата звернення: 03.12.2021).

Shevchuk Iryna

student of master's degree

Educational and Scientific Institute

of Public Administration and Civil Service of

Taras Shevchenko National University of Kyiv

(Kyiv, Ukraine)

**THE INTRODUCTION OF PRINCIPLES «OPEN GOVERNMENT»
& E-GOVERNANCE IN THE SYSTEM
OF PUBLIC BANKRUPTCY REGULATION**

***Abstract:** this article researches the reforms in the system of state regulation of bankruptcy, which were implemented in compliance with the principles of the concept of “open government” and e-government to ensure openness and transparency, access to information.*

***Keywords:** public regulation of bankruptcy, e-government, digitalization, open government.*

ЮРИДИЧНІ НАУКИ (JURIDICAL SCIENCE)

УДК 34

Єпур Максим Вікторович

кандидат юридичних наук, доцент,
доцент кафедри «Цивільного та трудового права»
Навчально-наукового морського гуманітарного інституту
Одеський національний морський університет
(Одеса, Україна)

Багнюк Анастасія Юріївна

студентка IV курсу спеціальність 081 (право)
Навчально-наукового морського гуманітарного інституту
Одеський національний морський університет
(Одеса, Україна)

ПРАВОВЕ РЕГУЛЮВАННЯ ІНСТИТУТУ АЛІМЕНТНИХ ЗОБОВ'ЯЗАНЬ ЗА ЗАКОНОДАВСТВОМ НІМЕЧЧИНИ

***Анотація:** ця робота є науковим дослідженням правового регулювання інституту аліментних зобов'язань за законодавством Німеччини.*

Розглянуто теоретико-правові та методологічні засади дослідження правового регулювання інституту аліментних зобов'язань. У відповідному контексті визначено стан наукової розробки проблеми правового регулювання інституту аліментних зобов'язань за законодавством Німеччини.

Досліджено теоретико-правові та методологічні засади правового регулювання інституту аліментних зобов'язань в Німеччині, для можливого подальшого впровадження в українську цивільно-правову систему регулювання даного інституту.

***Ключові слова:** інститут аліментних зобов'язань, правове регулювання, аліменти, аліментні зобов'язання, Цивільне уложення Німеччини.*

Метою статті є проведення дослідження правового регулювання інституту аліментних зобов'язань за німецьким законодавством, яке регулює виникнення та реалізацію аліментних зобов'язань в Німеччині, а також виявлення відмінностей в регулюванні інституту аліментних зобов'язань між німецьким та українським законодавством для можливого подальшого впровадження в українську цивільно-правову систему регулювання цього інституту.

Ці питання знайшли своє правове закріплення у «Цивільному уложенні Німеччини» (Bürgerliches Gesetzbuch, BGB). - (далі по тексту ЦУН), а також федеральних законах.

Отже, питання правого регулювання аліментних зобов'язань досліджували у своїх наукових працях такі німецькі цивілісти як Б. Хартманн, С. Уолпер, А. Шнайдер, Відман фон К., Х. Шварц-Кашке, та інші.

Термін «аліменти» походить від латинського “alimentum” – годування, утримання [1]. В юридичній літературі можна зустріти слово «аліментування», що вживається у значенні слова «утримання», але не всі дослідники погоджуються з цією точкою зору.

В Німеччині, як і в усьому світі, більша частина виникнення аліментних зобов'язань пов'язана з розлученням подружжя. Розлучення зазвичай пов'язане з радикальними змінами для батьків і дітей, в тому числі пов'язаними з фінансовими ресурсами. Хартманн Бастиан в своїй роботі "Претензії на аліменти та їх реальність: наскільки велика проблема неоплаченого аліментів на дитину?" вважає, що не зважаючи на соціальне і сімейно-політичне значення, досі мало що відомо про емпіричну значимість аліментів для дітей. Також позначається проблема того, що близько половини всіх батьків-одинаків не отримують аліментів для своїх дітей. Аліменти, які виплачуються, лише близько половини достатньо, щоб покрити мінімальну претензію відповідно до таблиці Дюссельдорфа [2]. Орієнтиром у питанні визначення суми сплати аліментів у Німеччині є так звана "Дюссельдорфська таблиця".

Сабіна Уолпер у статті "Сім'ї, що розділяють Німеччину: акцент на прихильності батьків та перспективах дітей" також акцентується увага на тому, що зобов'язання з виплати аліментів для дітей у половині випадків відповідає мінімальній сумі для дітей відповідного вікового рівня. Це створює серйозний розрив у доходах для одиноких батьків та їхніх дітей [3].

Дійсно, питання виплати аліментів є дуже важливим враховуючи те, що отримання аліментів в деяких випадках є єдиним фінансовим доходом для людського існування людини.

Отже, глава третя «Обов'язковість утримання» ЦУН встановлює положення про регулювання інституту аліментних зобов'язань. Але визначення терміну «аліментних зобов'язань» чи «аліментів» в німецькому законодавстві відсутнє.

На відміну від українського сімейного права, розлучення в Німеччині можливе тільки після року роздільного проживання подружжя. За німецьким законодавством заяви на розлучення розглядають сімейні суди, тому заяву на розлучення може подавати тільки адвокат, який буде захищати права та інтереси учасників в суді. Після розлучення, чоловік, який проживає окремо від неповнолітніх дітей, повинен виплачувати аліменти на дітей, на розмір яких впливають доходи батька, який проживає окремо.

Зміст виплати аліментів колишньому чоловіку/дружині регулюється §55a,66,80 Закону «Про шлюб». Відповідно до цього закону, шлюб може бути розірваний лише в тому випадку, якщо подружжя має письмову угоду про догляд за своїми дітьми або про піклування, здійснення права на особисті контакти та зобов'язання за змістом (виплатою аліментів) щодо їхніх спільних дітей, а також їх відносинах утримання (аліментах) та законні майнові права стосовно один одного в разі розлучення в суді. Переважно винний, а саме той хто залишає сім'ю повинен забезпечувати іншу особу адекватним утриманням відповідно до умов життя цієї особи, оскільки його дохід від власності та дохід від оплачуваної роботи в цих обставинах є недостатніми.

в ЦУН зазначено, що при збільшенні доходів збільшуються і аліменти [4], ця норма є актуальною в європейському суспільстві.

В зведеному федеральному законі в § 231 п. 1 зазначено що батьки повинні робити внесок у забезпечення потреб дитини відповідно до умов її життя, враховуючи її здібності, нахили та можливості розвитку. Пункт 1 §. 234 Закону передбачає, що дитина зобов'язана аліменти своїм батькам, бабусі та дідусю, з урахуванням умов її проживання, якщо утриманець не в змозі утримувати себе і за умови, що він грубо не знехтував своїм аліментним обов'язком щодо дитини [5]. Німецьке цивільне законодавство, на відміну від українського, визначає суб'єктом аліментних відносин народжених поза шлюбом дітей.

Також, правове регулювання в Німеччині здійснюється Законом «Про порядок у сімейних справах та у справах добровільної юрисдикції», який в розділі 231 визначає порядок виконання аліментних зобов'язань [6].

Виконання аліментного обов'язку також визначено пунктом 4 глави 7, книги четвертої ЦУН. Порядок виплати аліментів визначено в параграфі 1585 ЦУН. Відповідно до німецького законодавства, аліменти виплачуються у вигляді грошової ренти, яка повинна виплачуватися до початку календарного місяця.

Німецьке цивільне законодавство закріплює, що зобов'язана особа повинна виплачувати повну суму щомісячної ренти і в тому випадку, якщо право на аліменти припиняється внаслідок повторного вступу в шлюб або смерті правомочної особи. Замість ренти правомочна особа може вимагати виплати капіталізованої суми платежів, якщо для цього є серйозна причина і зобов'язана особа не буде в результаті цього несправедливо обтяжено.

Як бачимо, в параграфі 1585а «Надання забезпечення» ЦУН зобов'язана особа повинна на вимогу надати забезпечення (аліменти). Обов'язок надання забезпечення відсутній, якщо немає підстав припускати, що існує загроза виплаті аліментів, або якщо зобов'язана особа в результаті надання забезпечення буде несправедливо обтяжена. Сума, на яку надається забезпечення, не повинна

перевищувати звичайного розміру аліментів за рік, якщо з урахуванням особливих обставин не виникне необхідність надання забезпечення на більшу суму. Вид забезпечення визначається виходячи з обставин, обмеження передбачене § 232 ЦУН, не діє.

Рішенням від 17 вересня 2003 р. .XII ZR 184/01 Федеральний Суд Німеччини постановив, «... якщо ви не отримуєте аліменти через хворобу, наприклад, тому що хвороба виникла тільки після розлучення, ви все одно можете отримувати аліменти з причин справедливості, оскільки в іншому випадку не виникли б труднощі зі здоров'ям ...».

Отже, дослідивши правове регулювання інституту аліментних зобов'язань за німецьким законодавством дійшли такого висновку, що дійсно, наявні відмінності між законодавством Німеччини та України. В правовому регулюванні інституту аліментних зобов'язань двох законодавств існує відмінність в нормативних актах. В Німеччині основне регулювання здійснює Цивільне уложення Німеччини, а в Україні Сімейний Кодекс України, тобто в Україні законодавець виокремлює інститут аліментних зобов'язань та відносить його до інституту сімейного права.

Також наявна відмінність в державних органах і процедурі правового регулювання аліментних зобов'язань. В Німеччині, на законодавчому рівні всі функції регулювання інституту аліментних зобов'язань виконує Сімейний суд по спрощеній процедурі, на відміну від України, де зазначені функції виконують районні, районні у містах, міські та міськрайонні суди, тож Сімейний суд був би доречним в Україні враховуючи, що всі функції по регулюванню інституту аліментних зобов'язань виконує один орган і по спрощеній, доступній для громадян процедурі.

СПИСОК ЛІТЕРАТУРИ:

Ієвіня О. Аліментний договір: до питання значення, термінології та поняття. Мала енциклопедія нотаріуса. 2019. № 1.

Хартманн Бастіан "Претензії на аліменти та їх реальність: наскільки велика проблема неоплаченого аліментів на дитину" [Електронний ресурс] - Режим доступу <https://www.econstor.eu/bitstream/10419/97517/1/787617490.pdf>.

Сабіна Уолпер у статті "Сім'ї, що розділяють Німеччину: акцент на прихильності батьків та перспективах дітей" ("Trennungsfamilien in Deutschland: Ein Fokus auf das Engagement von Vätern und Perspektiven von Kindern") [Електронний ресурс] - Режим доступу https://smile.univie.ac.at/fileadmin/user_upload/p_smile/ZSE_Heft_1-2020_Trennungsfamilien.pdf#page=6

«Цивільному уложенні Німеччини» (Buergerliches Gesetzbuch, BGB). [Електронний ресурс] - Режим доступу <https://www.gesetze-im-internet.de/bgb/index.html#BJNR001950896BJNE156703377>.

Зведений федеральний закон Німеччини [Електронний ресурс] - Режим доступу <https://www.ris.bka.gv.at/GeltendeFassung.wxeAbfrage=Bundesnormen&Gesetzesnummer=10001622>.

Закон «Про порядок у сімейних справах та у справах добровільної юрисдикції» (Gesetz über das Verfahren in Familiensachen und in den Angelegenheiten der freiwilligen Gerichtsbarkeit FamFG) [Електронний ресурс] - Режим доступу <https://www.gesetze-im-internet.de/famfg/>.

Yepur Maxim Viktorovich

Candidate of Law, Associate Professor,
Associate Professor of "Civil and Labor Law"
Educational and Scientific Maritime Humanities Institute
Odessa National Maritime University
(Odessa, Ukraine)

Bagniuk Anastasia Yuriyivna

4th year student specialty 081 (law)
Educational and Scientific Maritime Humanities Institute
Odessa National Maritime University
(Odessa, Ukraine)

**THE LEGAL REGULATION OF MAINTENANCE INSTITUTE
OF OBLIGATIONS IN GERMANY LEGISLATION**

***Abstract:** this work is a study of the legal regulation of the institution of maintenance obligations under German law.*

Theoretical-legal and methodological bases of research of legal regulation of the institute of alimony obligations are considered. In this context, the state of scientific development of the problem of legal regulation of the institution of alimony under German law is determined.

Theoretical-legal and methodological bases of legal regulation of the institute of alimony obligations in Germany are studied, for possible further introduction into the Ukrainian civil-legal system of regulation of this institute.

***Keywords:** institute of alimony obligations, legal regulation, alimony, alimony obligations, Civil Code of Germany.*

УДК 33

Єпур Максим Вікторович

кандидат юридичних наук, доцент,
доцент кафедри «Цивільного та трудового права»
Навчально-наукового морського гуманітарного інституту
Одеський національний морський університет
(Одеса, Україна)

Балута Віта Олександрівна

студентка III курсу спеціальність 081 (право)
Навчально-наукового морського гуманітарного інституту
Одеський національний морський університет
(Одеса, Україна)

АДВОКАТИ У СУДАХ ГЕТЬМАНЩИНИ: ІСТОРИКО-ПРАВОВИЙ АСПЕКТ

***Анотація:** незважаючи на достатньо детальне юридичне закріплення правового статусу адвоката як учасника судового процесу, його роль у реальній судовій практиці могла зводитись нанівець: мешканці Гетьманщини, невдоволені рішеннями українських судів, отримали право апелювати до російських судових інстанцій. Оскільки в Російській імперії у XVIII ст. адвокатури не існувало, то участь адвокатів при апеляції не допускалася. Тож професіоналізм українських адвокатів на практиці міг перекреслюватися свавіллям російських бюрократів. Це гальмувало розвиток інституту адвокатури на українських землях.*

Із ліквідацією автономії Гетьманщини на українські землі було поширено російську судову модель, тож діяльність адвокатів припинилася аж до судової реформи 1864 р.

***Ключові слова:** адвокатура, суди гетьманщини, інститут адвокатури, права.*

Функціонування інституту адвокатури в Україні розпочалося щонайменше з XV ст. Привілеї містам на магдебурзьке право та Статути Великого князівства Литовського закріпили участь адвоката («прокуратора») у судовому процесі [1, с. 111]. Судова практика вкорінювала норми, що регулювали діяльність адвокатів, у правосвідомість українського населення. Тож не було випадковим, що з утворенням Гетьманщини інститут адвокатури на українських землях зазнав подальшого розвитку. Дістати уявлення про діяльність українських адвокатів у судах кінця XVII – XVIII ст. дають змогу правові пам'ятки відповідної доби, зокрема, Права, за якими судиться малоросійський народ (1743 р.) [2]. Автори кодексу (серед них були генеральний суддя Іван Бороздна, генеральний обозний Яків Лизогуб, генеральний осавул Петро Валькевич, Василь Стефанович, Яків Величківський та інші правники та державні діячі) мали ґрунтовну правничу освіту, отриману як у Києво-Могилянській академії, так і в університетах Італії, Німеччини, Австрії, Чехії. Відтак вони були добре обізнані з правових традицій українського суспільства, що протягом XV – XVII ст. формувалися на підґрунті як вітчизняних правових уявлень, так і запозичених з римського, польського, німецького права. Синтезувавши накопичений досвід, українські кодифікатори XVIII ст. спроміглися відтворити у писаному праві інститут адвокатури, що відображав передові на той час правові уявлення та ідеї і відповідав загальним стандартам адвокатської діяльності тогочасної Європи.

Правовому регулюванню діяльності адвокатів (в українській правничій мові для їх позначення використовувалися також терміни «прокуратори», «пленіпотенти», «патрони», «повірені») присвячено артикули 7–11 дев'ятої глави Прав, за якими судиться малоросійський народ. Структура артикулів дозволяє зробити висновок про високий рівень тогочасної української юридичної техніки. Насамперед було надане визначення терміну «адвокат»: це особа, яка веде чужу справу в суді за дорученням (п. 1 арт. 7). При заступленні особи на суді адвокат мав присягнути, що сумлінно виконуватиме покладені на

нього обов'язки і не чинитиме шкоди інтересам клієнта; текст присяги закріплювався (п. 2 арт. 7). Сучасні дослідники зауважують, що в українському суспільстві в усі часи адвокати відстоювали не лише власні вузькі матеріальні інтереси, але й дбали про малопробуткову справу встановлення «вищої» справедливості, надаючи безоплатну допомогу соціально вразливим категоріям населення – вдовам, сиротам, бідним [3, с. 155]. Варто погодитись з такою тезою, оскільки вона підтверджується нормами пунктами 3 і 7 артикулу 7 глави 9 Прав, за якими судиться малоросійський народ.

У кодексі визначалося, хто не міг брати участі у судовому процесі в якості адвоката. Таку функцію не могли виконувати інші учасники процесу – судді та писарі (п. 1 арт. 8). Автори Прав, за якими судиться малоросійський народ, встановили, що адвокатами не могли бути особи духовного стану, оскільки в очах українця XVIII ст. приналежність до цієї суспільної групи гарантувала певні преференції у суді [3, с. 151]. Однак за дорученням вищого духовенства ченці та священники могли вести справи церковні та монастирські. Заборонялася адвокатська практика для осіб розумово та психічно неповноцінних, а також тих, хто зганьбив свою репутацію (п. 2 арт. 8). Хоча прямої вказівки в артикулах немає, однак з формулювань норм випливає, що жінки не допускалися до адвокатської діяльності. Обмеження на професію накладалися і за ідеологічним критерієм. Оскільки в українському суспільстві XVIII ст. православна церква була тим стрижнем, навколо якого оберталося життя тогочасної людини, то віросповідання індивіда бралось до уваги навіть при розгляді справ у суді: особа нехристиянського віросповідання могла представляти лише своїх одновірців (п. 2 арт. 8).

За недбале ставлення до своїх обов'язків, що спричинило збитки або іншу шкоду інтересам клієнта, адвокат підлягав юридичній відповідальності. Залежно від масштабу та характеру спричиненої шкоди адвокат карався або штрафом, або ув'язненням на чотири тижні, або урізанням язика (п. 1 арт. 9).

За явку адвоката до суду несла відповідальність та сторона, яку він представляв. У випадку хвороби або інших обставин, що унеможлилювали явку адвоката на судовий процес, він мав повідомити як свого клієнта, так і іншу сторону (п. 1 арт. 10). Якщо адвокат, що взявся за ведення справи, пізніше свідомо ухилявся від участі у процесі, то мав відшкодувати своєму клієнтові всі збитки, яких той зазнав (п. 2-3 арт. 10). Неявка на суд і адвоката, і самої сторони тягнула програш справи (п. 4 арт. 10). Виняток становили випадки, коли адвокат помирав, а сторона, яку він мав представляти, не з'являлася до суду через незнання про факт смерті свого представника (п. 5 арт. 10).

Спеціально зазначалося, що адвокат має точно виконувати доручення свого клієнта і не вдаватися до самовільних дій або тверджень, навіть якщо був переконаний, що такі дії чи слова будуть витлумачені судом на користь його клієнта (п. 1 арт. 11).

Незважаючи на достатньо детальне юридичне закріплення правового статусу адвоката як учасника судового процесу, його роль у реальній судовій практиці могла зводитись нанівець: мешканці Гетьманщини, невдоволені рішеннями українських судів, отримали право апелювати до російських судових інстанцій. Оскільки в Російській імперії у XVIII ст. адвокатури не існувало, то участь адвокатів при апеляції не допускалася. Тож професіоналізм українських адвокатів на практиці міг перекреслюватися свавіллям російських бюрократів. Це гальмувало розвиток інституту адвокатури на українських землях.

Із ліквідацією автономії Гетьманщини на українські землі було поширено російську судову модель, тож діяльність адвокатів припинилася аж до судової реформи 1864 р.

СПИСОК ЛІТЕРАТУРИ:

Ковальова С.Г. Судові чиновники в українських судах XIV–XVI століть. Юридический вестник. 2000. № 1. С. 110–117.

Права, за якими судиться малоросійський народ. Відп. ред. та авт. передм. Ю. С. Шемшученко; Упорядн. та авт. нарису К. А. Вислобоков. Інститут держави і права ім В. М. Корецького; Інститут української археографії та джерелознавства ім. М. С. Грушевського. К., 1997. 548 с. Макаруч В.С. Історія світової та вітчизняної адвокатури: Навчальний посібник. Львів: Видавництво Львівської політехніки, 2018. 308 с.

Yepur Maxim Viktorovich

Candidate of Law, Associate Professor,
Odessa National Maritime University
(Odessa, Ukraine)

Baluta Vita Alexandrovna

3rd year student specialty 081 (law)
Odessa National Maritime University
(Odessa, Ukraine)

**ATTORNEYS IN THE COURTS OF THE HETMANATE:
HISTORICAL & LEGAL ASPECT**

***Abstract:** despite the sufficiently detailed legal status of a lawyer as a participant in the trial, his role in real judicial practice could be nullified: residents of the Hetmanate, dissatisfied with the decisions of Ukrainian courts, were given the right to appeal to Russian courts. Since in the Russian Empire in the eighteenth century. bar did not exist, the participation of lawyers in the appeal was not allowed. Therefore, the professionalism of Ukrainian lawyers in practice could be crossed by the arbitrariness of Russian bureaucrats. This hampered the development of the bar in Ukraine.*

With the abolition of the autonomy of the Hetmanate, the Russian judicial model was extended to Ukrainian lands, so the activities of lawyers ceased until the judicial reform of 1864.

***Keywords:** advocacy, courts of the hetmanate, institute of advocacy, law.*

УДК 34

Мошак Григорій

д.ю.н., професор кафедри «Цивільного та трудового права»

Одеський національний морський університет

(Одеса, Україна)

Грахова Яна

студентка V курсу навчально-наукового морського гуманітарного інституту

Одеський національний морський університет

(Одеса, Україна)

**ПИТАННЯ ПРО ПОНЯТТЯ АЛІМЕНТІВ,
ОСОБЛИВОСТЕЙ АЛІМЕНТНИХ ЗОБОВ'ЯЗАНЬ
ТА УТРИМАННЯ ЗА УКРАЇНСЬКИМ
І НІМЕЦЬКИМ ЗАКОНОДАВСТВОМ**

***Анотація:** в роботі досліджено питання, стосовно аліментних зобов'язань в Україні і Німеччині. Проаналізовано законодавство України і Німеччини відповідно аліментів.*

***Ключові слова:** аліменти, аліментні зобов'язання, правовий аналіз, цивільне право зарубіжних країн.*

Дослідження даного питання необхідне для вивчення теоретичних та практичних потреб інституту аліментів та аліментних зобов'язань. Вкажемо на підстави які впливають на функціонування аліментних зобов'язань: криза сімейних відносин, економічний стан країни, соціальна допомога малозабезпеченим і суспільству двох країн в цілому, збільшення кількості малозабезпечених дітей і дорослих та появою все частіше випадків, коли члени сім'ї за певних обставин не в змозі утримувати один одного.

Ці питання знайшли своє регулювання у Конституції України, Сімейному кодексі України (у подальшому СК України), Конституції Німеччини, «Цивільне уложення Германії» (Buergerliches Gesetzbuch, BGB). -(далі по тексту ЦУН), а також федеральні закони.

Поняття аліментів і аліментних зобов'язань досліджували у своїх наукових працях такі українські і зарубіжні цивілісти, М.В. Антокольська, В.І. Бобрик, Є.М. Ворожейкін, І.П. Гришин, Н.М. Єршова, Л.В. Красицька, В.А. Кройтор, В.П. Никітіна, Л.І. Пацева, О.Й. Пергамент, З.В. Ромовська, Ю.С. Червоний, В.А.М. Рябов, Б. Хартманн, С Уолпер, А. Шнайдер. Відман фон К., Х. Шварц-Кашке, та інші.

Щодо визначення аліментних зобов'язань – думки вчених-цивілістів значно різняться між собою. Термін «аліменти» походить від латинського “alimentum” – годування, утримання [1]. В юридичній літературі можна зустріти слово «аліментування», що вживається у значенні слова «утримання», але не всі дослідники погоджуються з цією точкою зору. Погляди після довгих дискусій науковців і практиків юристів на природу аліментів неодноразово змінювались і розходились.

В.І. Труба, зазначає, що «утримання» є більш широким поняттям, оскільки включає в себе взаємний обов'язок доглядати, забезпечувати членів сім'ї засобами до існування, який виконується як добровільно, так і примусово чи вимушено в разі виникнення права на утримання когось із учасників сімейних правовідносин, який не здатен утримувати себе через порушення або недостатність особистих здібностей. А «аліментні зобов'язання» («аліменти») співвідносяться з поняттям «утримання» як частина з цілим, оскільки відображають саме примусове чи вимушене виконання обов'язку з утримання [2, с. 45]

С.Я. Фурса, виходячи із аналізу частин 2 та 3 статті 181 СК України, вважає аліментами «суму, що має виплачувати той з батьків, який проживає окремо від дитини», а саме поняття аліменти пов'язує з рішенням суду [3, с. 560].

Як зазначає Ю. С. Червоний, аліментні зобов'язання батьків та дітей, поряд із аліментними зобов'язаннями подружжя, належать до аліментних обов'язків першої черги, оскільки зазначені особи зобов'язані надавати утримання одне одному незалежно від наявності у них інших родичів. До аліментних зобов'язань другої черги належать зобов'язання щодо взаємного утримання баби, діда, внуків, братів і сестер, а до аліментних зобов'язань третьої черги – аналогічні зобов'язання мачухи, вітчима, падчерки, пасинка, фактичного вихователя і вихованця. Причому зазначені зобов'язання можуть виникати лише за наявності умов, передбачених нормами гл. 22 СК, в якій закріплено обов'язок з утримання інших членів сім'ї та родичів. Аліментні зобов'язання другої і третьої черг є додатковими (субсидіарними) [4, с. 276].

В українському законодавстві основним спеціалізованим, зведеним нормативно правовим актом який регулює аліментні зобов'язання є СК України. У ст. 2 СК України чітко вказуються учасники сімейних відносин, які регулює цей нормативний акт [5]. СК України регулюються майнові (у тому числі аліментні) відносини між подружжям, батьками і дітьми, усиновлювачами та усиновленими, матерями та батьками дітей, відносини між бабою, дідом, прабабою, прадідом та внуками, правнуками, рідними братами та сестрами, мачухою, вітчимою та падчеркою, пасинком та іншими членами сім'ї, визначеними у ньому.

Глава 15 СК України визначає обов'язок утримання, за текстом стає зрозуміло, що трансформація поглядів безпосередньо пов'язана зі зміною законодавства. У частині третій статті 181 СК України зазначено, що за рішенням суду кошти на утримання дитини (аліменти) присуджуються у частці від доходу її матері, батька і (або) у твердій грошовій сумі [5]. Цю норму необхідно тлумачити так, що законодавець, беручи у дужки «аліменти», мав на увазі зазначене усе, що попереду, тобто «за рішенням суду кошти на утримання дитини». Отже, саме під терміном «аліменти» необхідно розуміти – кошти на утримання за рішенням суду.

Враховуючи вищезазначене та положення статті 189 СК України, яка закріплює договір між батьками про сплату аліментів на дитину, можна стверджувати, що аліменти встановлюються рішенням суду або за договором між батьками про сплату аліментів на дитину, в свою чергу утримання є загальним обов'язком батьків. За не виконання аліментних зобов'язань Національне законодавство передбачає цивільну, адміністративну та кримінальну відповідальність.

Проаналізувавши Німецьке законодавство ми дійшли висновку що головним нормативно-правовим актом який регулює аліментні зобов'язання є «Цивільне уложення Германії».

Глава третя стаття 1601 «Обов'язковість утримання» ЦУН[6] визначає родичів по прямій лінії, а також законодавство вказує на позашлюбних дітей як суб'єктів утримання. В німецькому зведеному федеральному законі у пункті 3 статті 231 вказано право на аліменти зменшується в тій мірі, в якій дитина має власні доходи або здатна утримувати себе з урахуванням умов життя і пункті 4 угоди, згідно з якими один із батьків зобов'язується перед іншим самостійно або переважно сплачувати аліменти на дитину, а також відшкодувати й забезпечити іншого у випадку, якщо вимога пред'явлена разом із аліментним зобов'язанням, є недійсними, якщо вони не підлягають обсяги комплексного врегулювання наслідків розірвання шлюбу в суді. В статті 234 визначено що дитина зобов'язана виплачувати аліменти своїм батькам, бабусі та дідуся з урахуванням умов її проживання, якщо утриманець не в змозі утримувати себе і за умови, що він грубо не знехтував своїм аліментним обов'язком щодо дитини. В цих статтях законодавець вживає термін аліменти, але без визначення терміну аліментні зобов'язання.

На відміну від українського сімейного права, розлучення в Німеччині можливе тільки після року роздільного проживання подружжя. Органи ЗАГСу в Німеччині заяви на розлучення не розглядають. Цим займається сімейний суд, тому заяву на розлучення може подавати тільки адвокат, який буде захищати

права та інтереси учасників в суді. Після розлучення, чоловік, який проживає окремо від неповнолітніх дітей, повинен виплачувати аліменти на дітей, на розмір яких впливають доходи батька, який проживає окремо. При збільшенні його доходів збільшуються і аліменти [7],.

Усі претензії сторін на стягнення аліментів задовольняються згідно із законодавством, якщо позивач мешкає на території Німеччини. І тут громадянство значення немає. Отримання аліментів у Німеччині одним із подружжя після розлучення в іншій країні регулюється відповідно до правових норм держави, де здійснювалося розірвання шлюбу. На утримання дітей поширюються суворі законодавчі норми, які захищають неповнолітніх дітей та їхні вимоги. Зокрема, завдяки моделі аліментів відповідно до законодавства про догляд за дітьми (модель подвійного проживання) угоди наразі знову набувають значення в Німеччині.

Відман фон К. в своїй науковій праці «Угоди про аліменти» визначає аліментні договори між батьками про утримання дитини як один із самих легких способів набути аліментних зобов'язань [8].

Угоди батьків про аліменти, як правило, не є обов'язковими для дитини на утриманні. Однак той із батьків, хто має сплачувати аліменти, може взяти на себе зобов'язання вищого розміру, ніж аліменти, передбачені законом як України так Німеччини, за допомогою угоди (аліментним договором). Однак не можна укладати домовленість між батьками на шкоду дитині, оскільки це було б неефективним. Аліменти на дитину також є незамінним правом [9].

Порядок виплати аліментів визначено в ст. 1585 ЦУН, а поточні аліменти виплачуються у вигляді грошової ренти.

Виконання добровільного утримання за німецьким законодавством, яке надають члени сім'ї один одному за нормальних сімейних відносин, регулює пункт 4 глави 7, книги четвертої ЦУН.

Порядок виплати аліментів визначено в ст 1585 ЦУН, а поточні аліменти виплачуються у вигляді грошової ренти. Рента повинна виплачуватися до початку календарного місяця.

Стаття 170 «Порушення аліментних зобов'язань» Кримінального кодексу Німеччини визначає: той, хто ухиляється від виконання передбаченого законом аліментного обов'язку, так що життєдіяльність особи, яка має право на аліменти, поставлена під загрозу або загрожує без сторонньої допомоги, карається позбавленням волі на строк до трьох років або штрафом; хто зобов'язаний утримувати вагітну жінку і утримує ці аліменти в осудному порядку і цим спричиняє переривання вагітності, карається позбавленням волі на строк до п'яти років або штрафом [10].

Особистий характер аліментних зобов'язань визначають майже всі науковці. Суб'єкти які несуть аліментні зобов'язання, не мають право передати виконання даного зобов'язання іншому суб'єкту, а особа, яка має право на отримання аліментів, не може цим правом поступитися іншій особі. Аліментні зобов'язання припиняються у зв'язку зі смертю як зобов'язаного, так і уповноваженої особи.

Аліменти виплачуються як за українським так і за німецьким законодавством в грошовій формі на підставі рішення суду чи договору про сплату аліментів, а виконання утримання може проводитись як в грошовій так і в натуральній формі і без рішення суду чи договору.

В цивільному законодавстві Німеччини використовують термін «утримання», але не закріплені такі поняття як «аліменти», «аліментні зобов'язання» та «утримання».

Дослідивши українську і німецьку законодавчі бази, дійшли такого висновку що в законодавстві визначені суб'єкти аліментних зобов'язань, застосовується слово «аліменти», покарання за ухилення від виконання аліментних зобов'язань, але не закріплені такі поняття як «аліменти», «аліментні

зобов'язання» та «утримання» що призводить до неоднакового застосування цих термінів в судових рішеннях.

В Німеччині ця колізія виникає в наслідок федеральної судової системи. Суд кожної Федеральної землі трактує поняття відповідно до правових звичаїв територіальної одиниці.

При проведення аналізу та співвідношення термінів «аліменти» та «аліментні зобов'язання» з поняттям «утримання» не було виявлено одностайного рішення серед науковців щодо застосування цих термінів. Розбіжності в підходах свідчать про наявність проблеми застосування одних і тих самих понять до різних правовідносин. Виявлено, що в науковій юридичній літературі часто під «утриманням» розуміють «аліментні зобов'язання», що з огляду на детальний аналіз норм СК України є помилковим. На наш погляд, утримання є загальним обов'язком, який виконується добровільно і повсякденно, в свою чергу аліменти як кошти на утримання встановлюються рішенням суду або договором про сплату аліментів. Також можна стверджувати, що відбувається трансформація обов'язку з утримання в аліментні зобов'язання у випадку укладання договору про сплату аліментів або ухвалення рішення суду. під терміном «аліменти» необхідно розуміти – кошти на утримання за рішенням суду, або за укладенням аліментного договору.

Проаналізувавши законодавство двох країн, дійшли такого висновку що під аліментними зобов'язаннями слід розуміти суспільні відносини, які виникають на підставах договору про сплату аліментів або рішення суду, за якими одна сторона зобов'язана надавати на користь одержувача забезпечення в грошовій формі або натуральній формі в інтересах саме дитини до досягнення повноліття, а інша сторона має право вимагати виконання цього обов'язку. Визначивши поняття аліменти і аліментні зобов'язання можливо дійти висновку що утримання має більш широке значення і включає в себе аліменти і зобов'язання.

Однією з основних функцій забезпечення життєдіяльності людини є економічно стабільність забезпечена законодавством країни. В наслідок тих чи інших обставин аліментні зобов'язання стають єдиним джерелом доходів суб'єкта, тому законодавці зобов'язані приділяти більше уваги цьому питанню.

ВИКОРИСТАНА ЛІТЕРАТУРА:

Ієвіня О. Аліментний договір: до питання значення, термінології та поняття. Мала енциклопедія нотаріуса. 2019. № 1.

Труба В. І. Аліментні правовідносини: види та правова природа. Вісник ОНУ ім. І. І. Мечникова. Серія : Правознавство. 2014. Т. 19. Вип. 3 (24). С. 44–48.

Сімейне право: нотаріат. Адвокатура. Суд : наук.-практ. посіб. з інформ. дод. на лазерному носії : у 2 кн. / [С. Я. Фурса, Л. Ю. Драгневич, О. С. Пульнева та ін.] ; заг. ред. С. Я. Фурса. Київ : Центр правових досліджень Фурси, 2005. Кн. 1. 2005. 894 с. (Серія "Ваш радник").

Сімейне право України : підручник / за ред. Ю. С. Червоного. – К.: Істина, 2004. – С. 177. – 400 с. 7.

Сімейний кодекс України від 10.01.2002 р. [Електронний ресурс] - Режим доступу: [https:// zakon.rada.gov.ua/laws/show/2947-14](https://zakon.rada.gov.ua/laws/show/2947-14).

Цивільне укладення Германи [Електронний ресурс] - Режим доступу [http://oceanlaw.ru/wp-](http://oceanlaw.ru/wp-content/uploads/2018/02/1900%D0%93%D1%80%D0%B0%D0%B6%D0%B4%D0%B0%D0%BD%D1%81%D0%BA%D0%BE%D0%B5%D1%83%D0%BB%D0%BE%D0%B6%D0%B5%D0%BD%D0%B8%D0%B5-1.pdf)

[content/uploads/2018/02/1900%D0%93%D1%80%D0%B0%D0%B6%D0%B4%D0%B0%D0%BD%D1%81%D0%BA%D0%BE%D0%B5%D1%83%D0%BB%D0%BE%D0%B6%D0%B5%D0%BD%D0%B8%D0%B5-1.pdf](http://oceanlaw.ru/wp-content/uploads/2018/02/1900%D0%93%D1%80%D0%B0%D0%B6%D0%B4%D0%B0%D0%BD%D1%81%D0%BA%D0%BE%D0%B5%D1%83%D0%BB%D0%BE%D0%B6%D0%B5%D0%BD%D0%B8%D0%B5-1.pdf).

Сімейне право: нотаріат. Адвокатура. Суд : наук.-практ. посіб. з інформ. дод. на лазерному носії : у 2 кн. / [С. Я. Фурса, Л. Ю. Драгневич, О. С. Пульнева та ін.] ; заг. ред. С. Я. Фурса. Київ : Центр правових досліджень Фурси, 2005. Кн. 1. 2005. 894 с. (Серія "Ваш радник").

Відман фон К. наукова праця Угоди про аліменти (Widmann Von C. Unterhaltsvereinbarungen über Kindesunterhalt) [Електронний ресурс] - Режим доступу :<https://komwid.at/unterhaltsvereinbarungen-kindesunterhalt/?cookie-state-change=1601220322275>.

Судова практика Берлінського сенату з сімейних питань [Електронний ресурс] - Режим доступу : (KGBerlinSenatfürFamiliensachen) від 26.06.2019XIII UF 89/17 <https://gesetze.berlin.de/bsbe/document/KORE536252019>

Кримінальний кодекс Німеччини [Електронний ресурс] - Режим доступу : (StGB) https://www.gesetze-im-internet.de/stgb/_170.html

Moshak Grigory

PhD, professor of the Department of civil and labor law

Odessa National Maritime University

(Odessa, Ukraine)

Grakhova Yana

V-year student of the educational and scientific Marine humanitarian Institute Odessa

National Maritime University

(Odessa, Ukraine)

QUESTIONS ABOUT THE CONCEPT OF ALIMONY, FEATURES OF ALIMONY OBLIGATIONS AND CONTENT IN UKRAINIAN AND GERMAN LAW

Abstract: *the paper examines the issue of alimony obligations in Ukraine and Germany. The legislation of Ukraine and Germany, respectively, is analyzed.*

Keywords: *alimony, alimony obligations, legal analysis, civil law of foreign countries.*

УДК 34

Мошак Григорій

д.ю.н., професор кафедри «Цивільного та трудового права»

Одеський національний морський університет

(Одеса, Україна)

Єпур Єлизавета

студентка V курсу навчально-наукового морського гуманітарного інституту

Одеський національний морський університет

(Одеса, Україна)

**ВІДМІННОСТІ ПРАВОВОГО РЕГУЛЮВАННЯ
ІНСТИТУТУ СПАДКОВОГО ПРАВА
ЗА ЗАКОНОДАВСТВОМ УКРАЇНИ ТА НІМЕЧЧИНИ**

***Анотація:** в роботі висвітлені відмінності правового регулювання інституту спадкового права за законодавством України і Німеччини. Проаналізовано законодавство України і Німеччини, стосовно спадкового права.*

***Ключові слова:** спадкування, спадкове право, цивільне право, правовий аналіз, заповіт.*

Однією з головних гарантій стабільності відносин приватної власності є можливість визначити долю майна після смерті і передати його у спадок.

В юридичній науці питанням правового регулювання інституту спадкового права, а також окремим його аспектам присвячені роботи З.В.Ромовського, С.Я. Фурси, Є.І.Фурси, Ю.О. Заїки, Н.П. Шамі, В.В. Васильченко, В.Ю. Чуйкова, Д.С. Кучеренко, С.В. Мазуренко, Йоханна Крістіана Гассе, Георга Безелера, Вільгельма Фогеля, Клауса Нольтінга, Герхарда Шуманна, Райнера Канцляйтера, Герхарда Отте, Карлхайнца Мушелера та інших.

Метою статті є проведення дослідження правового регулювання інституту спадкування українського та німецького законодавства, які регулюють виникнення та реалізацію спадкових прав, а також виявлення відмінностей в регулюванні інституту спадкування в праві обох країн.

Спадкування регулюється у Конституції України, Цивільному кодексі України (далі по тексту ЦКУ).

В свою чергу в Німеччині такі норми закріплені у Конституції Німеччини, «Цивільному уложенні Німеччини»(BuergerlichesGesetzbuch, BGB). - (далі по тексту ЦУН) а також у федеральних законах.

Характерною рисою спадкування за ЦУН стала повна відсутність меж спадкування за законом. За відсутністю більш близьких родичів першої черги спадкоємцями померлого ставали родичі більш віддаленого ступеня рідства. Ця система мала своїм джерелом старо-германське феодальне право [1, с 58]. Згідно з цим правом, родичі закликалися до спадкування за так званими парантелами (чергами).

Як в Україні, так і в Німеччині розрізняють спадкування за законом та заповітом.

В ЦУН(книга шість) встановлено два можливих порядку спадкування:
за заповітом,
за законом.

У Німеччині спадкування за законом відбувається за парантелами (чергами), котрі являють собою групу родичів, які походять від спільного прашура [2, с. 502]

Так, згідно з параграфами 1924-1929 ЦУН, німецьке законодавство передбачає 5 юридичних парантел спадкування:

перший – нащадки спадкодавця, тобто його діти, які спадкують в рівній мірі (§1924 ЦУН);

другий - батьки померлого і їх нащадки (§ 1925 ЦУН);

третій - бабуся і дідусь, а у разі їх смерті їхні нащадки - сестри та брати (§ 1926 ЦУН);

четвертий – прабабусі та прадідусі (§ 1928 ЦУН)

п'ятий – прапрабабусі та прапрадідусі (§ 1929 ЦУН) [3].

Статтями 1261-1265 ЦК України, українське законодавство передбачає 5 юридичних черг спадкування:

перша – діти спадкодавця, чоловік, дружина або батьки (ст.1261 ЦКУ);

друга- рідні брати та сестри, (ст. 1262ЦКУ);

третя - рідні дядько та тітка спадкодавця(ст. 1263ЦКУ);

четверта – особи які проживали зі спадкодавцем однією сім'єю не менше п'яти років до часу відкриття спадщини (ст. 1264ЦКУ)

п'ята -інші родичі до шостого ступеня спорідненості включно, утриманці спадкодавця, які не були членами його сім'ї (ст. 1265ЦКУ) [4].

Отже, в законодавстві обох країн визначено п'ять черг, але можна помітити, що в Німеччині чоловік покійної не входить ні в одну із черг спадкування. Книга 5§1931 ЦУН передбачає для нього спеціальний порядок набуття спадщини.

Згідно § 1943 ЦУН, в Німеччині будь-хто, хто є спадкоємцем, повинен визначитися: прийняти спадщину або відмовитися від неї, незалежно від підстави, за якою він закликається до спадкоємства [3].

В німецькому законодавстві у §2064-2086ЦУН, а в українському книзі шостій ЦКУ передбачено норми які регулюють відносини в сфері заповіту.

Крім того, істотно різняться норми законів України та Німеччини, які регулюють складання заповіту.

Так в деяких випадках за формою заповіт простіше оформити в Німеччині, наприклад, скласти його власноручно, з передачею його на зберігання до суду, або посвідчити його нотаріально. Щодо сплати витрат при його складанні, то дешевше його складання в Україні, оскільки при визначенні плати

за його нотаріальне посвідчення в Німеччині враховується вартість майна, що заповідається.

Також за своїм правовим змістом відрізняється спільний заповіт подружжя, укладений в Німеччині, від того, який укладається подружжям відповідно до українського спадкового права (заповіт подружжя).

Достатньо різними є податки на спадщину, які стягуються в Німеччині в залежності від розміру спадщини, ступеню споріднення спадкоємців, інших договорів, укладених до моменту виникнення права на спадщину, наприклад, дарування, що у порівнянні з простим оподаткуванням спадщини в Україні, потребує достатнього уважного відношення, планування та допомоги адвоката. Ставки податку в Німеччині, які залежать від класу спадщини, межують від 7 до 50 відсотків вартості отриманого майна[5]. В Українському законодавстві відповідно до ст. 174 Податкового кодексу України передбачено порядок оподаткування і ставки податку від 0-5 відсотків в залежності від суб'єкта спадкування[6].

Потребує уваги і сам процес набуття права на спадкове майно в Україні та Німеччині. Прийняття спадщини в Україні відбувається шляхом подання заяви нотаріусу, за виключенням випадку, коли спадкоємець проживав разом з спадкодавцем. Спадкову справу відкриває нотаріус відповідно до Закону України «Про нотаріат» та веде її до моменту видачі свідоцтва про право власності.

Відповідно до Закону Німеччини «Про нотаріат» (§20, 21): засвідчення з боку нотаріуса має доказову силу свідоцтва реєстраційного суду. Нотаріус вправі засвідчити лише в тому випадку, якщо він впевнений у відомостях, що ґрунтується на ознайомленні з реєстром або засвідченою копією документів, що містяться в реєстрі. Під час засвідчення нотаріус повинен вказати день ознайомлення з реєстром або складання копії.

На відміну від України в Німеччині весь процес набуття спадщини, врегулювання відносин спадкоємців між собою, з іншими учасниками є

компетенцією спадкового суду, по відношенню до якого у спадкоємців є численні обов'язки, які без допомоги адвоката дуже непросто виконати. Саме суд зберігає та тлумачить заповіти, відкриває спадкову справу, розшукує і повідомляє спадкоємців, розглядає спори між ними і видає спадкоємцям свідоцтва про спадщину.

Слід виділити такі характерні функції спадкового суду:

прийняття на офіційне зберігання заповітів (§2258а ЦУН) та видача заповітів (§2258б, 2256 ЦУН);

відкриття заповітів (§2260, 2263а ЦУН);

виключне провадження з різних питань зокрема публічна пропозиція заявити права спадкування (§1965 ЦУН), що здійснюється відповідно до книги 9 Цивільного процесуального Кодексу Німеччини [7]. В свою чергу в Україні таким є окреме провадження, у якому має місце розгляд справ про відновлення прав на втрачені цінні папери на пред'явника векселі, а також відповідно до п. 1 ч. 1 ст. 262 ЦПК України [8] передбачається необхідність зробити публікацію про виклик держателя втраченого цінного папера на пред'явника або векселя до суду).

Також ЦУН закріплено такий інститут як сукупний заповіт, який складався подружжям або одним із них за згодою іншого. У такому заповіті могла бути передбачена передача всієї спадщини третій особі, а не тільки тому, хто з подружжя пережив спадкодавця [9, с. 502].

Визначивши відмінності викладені вище, вважаємо за потрібне проаналізувати можливе їх закріплення в національному законодавстві України, але перш за все необхідно дослідити ці норми на відповідність їх застосування в українському правовому суспільстві.

Аналізуючи роль суду у спадкових відносинах у Німеччині, слід виділити що дійсно, поява таких судів в українській судовій системі може об'єднати всі справи які розглядаються різними органами, що стосуються інституту спадкового права. Також порядок складання заповіту, набуття спадщини за

законом і сплата за послуги є більш спрощеною ніж в Україні. Послуги суду коштують менше ніж нотаріальні, що було б більш доступним для громадян України.

СПИСОК ВИКОРИСТАНИХ ДЖЕРЕЛ:

Кухарев Актуальні питання вирішення судами спорів про визнання заповітів недійсними . Вісник , 2016, №12(29).

Благовісний С.Г. Історичні аспекти інституту спадкового права України / С.Г. Благовісний // Журнал Київського університету права. – 2006.-№ 2.-С. 28-32.

Цивільне укладення Німеччини. [Електронний ресурс]Режим доступу: <http://oceanlaw.ru/wpcontent/uploads/2018/02/1900%D0%93%D1%80%D0%B0%D0%B6%D0%B4%D0%B0%D0%BD%D1%81%D0%BA%D0%BE%D0%B5%D1%83%D0%BB%D0%BE%D0%B6%D0%B5%D0%BD%D0%B8%D0%B5-1.pdf>.

Цивільний кодекс України від 16 січня 2003 р. [Електронний ресурс]Режим доступу: <https://zakon.rada.gov.ua/laws/show/435-15#Text>.

Закон про податок на прибуток (EStG) [Електронний ресурс] http://www.gesetze-im-internet.de/estg/__66.html

Податковий кодекс України[Електронний ресурс] – Режим доступу: <https://zakon.rada.gov.ua/laws/show/2755-17#Text>

Давтанян А.Г. Цивільне процесуальне право Німеччини: [підручник для студентів юридичних вищих навчальних закладів] /А.Г. Давтанян. – М. : Городец, 2000. – 320с.

Цивільнийпроцесуальний кодекс України [Електронний ресурс] - Режим доступу : <http://zakon1.rada.gov.ua/laws/show/1618-15>

Ткаченко В.Д., Погребняк С.П., Лук'янов Д.В. Порівняльне правознавство: Підручник для студентів юридичних спеціальностей вищих навчальних закладів / За ред. В.Д. Ткаченка. -Х. Право, 2003.-274 с

Moshak Grigory

PhD, professor of the Department of civil and labor law

Odessa National Maritime University

(Odessa, Ukraine)

Epur Elizabeth

5-year student of the educational and scientific Marine humanitarian Institute

Odessa National Maritime University

(Odessa, Ukraine)

**DIFFERENCES IN LEGAL REGULATION INSTITUTE
OF INHERITANCE LAW ACCORDING TO
THE LEGISLATION OF UKRAINE AND GERMANY**

***Abstract:** the paper highlights the differences in the legal regulation of the Institute of inheritance law under the legislation of Ukraine and Germany. The article analyzes the legislation of Ukraine and Germany regarding inheritance law.*

***Keywords:** inheritance, inheritance law, civil law, legal analysis, will.*

УДК 34

Сергійчук Каріна Михайлівна

курсант 3 курсу ННІП ПФПНП

Дніпропетровський державний університет внутрішніх справ

(Дніпро, Україна)

Науковий керівник:

Резворович Кристина Русланівна

кандидат юридичних наук, завідувач кафедри цивільного права та процесу

Дніпропетровський державний університет внутрішніх справ

(Дніпро, Україна)

ПЕРЕДУМОВИ ВИНИКНЕННЯ ЦИВІЛЬНИХ ПРОЦЕСУАЛЬНИХ ПРАВОВІДНОСИН

***Анотація:** у статті розглядаються процесуальні правовідносини, які пов'язані із реалізацією права. На підставі цього виокремлюються їх елементи, що відзначаються особливою специфікою, яка не притаманна решті правовідносин в цивільному судочинстві. На підставі цього робляться висновки про те, що такі правовідносини слід відносити до окремої групи та виділяти їх як цивільні процесуальні правовідносини. У статті розглядаються процесуальні правовідносини, які пов'язані із реалізацією права на цивільну процесуальну безпеку. На підставі цього виокремлюються їх елементи, що відзначаються особливою специфікою, яка не притаманна решті правовідносин в цивільному судочинстві. На підставі цього робляться висновки про те, що такі правовідносини слід відносити до окремої групи та виділяти їх як цивільні процесуальні правовідносини безпеки.*

***Ключові слова:** громадянське право, виникнення правовідносин, право.*

Актуальність. Інститут цивільних процесуальних правовідносин займає центральне місце серед цивільної процесуальної форми як порядку розгляду і вирішення цивільно-правового спору, оскільки без його юридичної конструкції

жодна процесуально-правова дія чи бездіяльність не може вважатися легітимізованою та бути об'єктом оцінки судом на предмет дотримання законності. Адже у випадку їх відсутності у процесі правового регулювання суд позбавлений можливості ідентифікувати статус учасників конфлікту, визначити їх відношення щодо спірних об'єктів, як і визначити їх сутність, а також зміст прав та обов'язків, які можуть бути реалізовані в цивільному судочинстві. Відповідно, реалізація права на процесуальну безпеку не є виключенням, адже його правове регулювання зумовлюється специфічним та по своїй суті унікальним характером в процесі здійснення цивільного судочинства. Це зумовлює потребу визначення співвідношення цього права із інститутом правовідносин на предмет можливості їх «забарвлення» його специфікою.

Мета: дослідити передумови виникнення цивільних процесуальних правовідносин.

Виклад матеріалу. Норми цивільного процесуального права, які регламентують усі відносини між судом та особами, які беруть участь у справі, наділяють кожного учасника процесу самостійним комплексом процесуальних прав та обов'язків. Процесуальні права суду пов'язані з його компетенцією, тим самим вони є обов'язками перед державою і суспільством. Не маючи процесуальних прав і не будучи суб'єктом правовідносин, суд не міг би здійснювати свої обов'язки.

Стаття 55 Конституції України проголошує, що права і свободи людини і громадянина захищаються судом [5]. Конституційне право особи на судовий захист може бути реалізовано шляхом вступу в цивільні процесуальні правовідносини з судом і заняття процесуального становища конкретного суб'єкта цих відносин (позивача, відповідача, заявника, третьої особи тощо). Успішне виконання судом завдань цивільного судочинства, обумовлене встановленням кола учасників, які можуть бути суб'єктами цивільного процесу, їх процесуального становища, оскільки форма і мета участі кожного з них відрізняються [4].

При цьому слід врахувати, що кількісний склад суб'єктів цивільних процесуальних правовідносин не є незмінним і постійним. Він перебуває у безпосередній залежності від обставин справи, предмету судового захисту, характеру спірного матеріального правовідношення і його учасників, виду провадження, стадій процесу, виду процесуальної діяльності, яку необхідно здійснити для розгляду і вирішення справи.

Від імені суду як суб'єкта процесуальних відносин можуть виступати: суддя одноособово чи колегіальний склад суддів. Деякі права суду носять диспозитивний характер: від його розсуду залежить, викликати чи не викликати свідків, відкласти справу, провести огляд на місці. Процесуальні права осіб, що беруть участь у процесі, відповідають обов'язкам суду. Здійснення процесуальних прав і обов'язків забезпечує об'єктивне і справедливе вирішення цивільних справ [3]. Вступаючи у процесуальні відносини з учасниками процесу, суд, зберігаючи неупередженість, зобов'язаний створювати необхідні умови для всебічного і повного дослідження обставин справи [2].

Таким чином, слід визнати, що на сьогодні цивільне процесуальне законодавство містить активні повноваження суду не тільки у вигляді його процесуальних обов'язків, а й у вигляді процесуальних прав, реалізація яких залежить від розсуду суду [6]. Характеризуючи суддівський корпус Англії, в першу чергу слід звернути увагу на те, що правосуддя здійснюється не тільки професійними юристами, а й суддями, які не мають юридичної освіти (мирові судді), їх діяльність заохочується як одна з важливих гарантій незалежності суду.

Володіючи суб'єктивними правами особа, як правило, не може їх реалізувати не вступивши у відповідні правовідносини. Правовідносини є виразом правових норм у житті. Цивільні процесуальні правовідносини мають ряд ознак, які їх характеризують. Поряд із загальними ознаками, які притаманні усім правовідносинам, цивільні процесуальні відносини мають певні особливості, а саме: вони врегульовані нормами цивільного процесуального права; завжди виникають між судом як органом державної влади та учасниками

судового процесу; між суб'єктами цивільних процесуальних правовідносин немає рівності: суд наділений властивими повноваженнями відносно учасників судового процесу; вони оформлюють поведінку учасників судового процесу, яка складається з приводу відправлення правосуддя у цивільних справах; будьяке цивільне процесуальне правовідношення завжди складається з метою реалізації суб'єктивного процесуального права та обов'язку; мають відносний характер, тобто визначений конкретний суб'єктний склад правовідношення із чітким визначенням правового статусу кожного з них; ці правовідносини виражаються у спеціальній, встановленій законом, цивільній процесуальній формі; цивільні процесуальні правовідносини взаємопов'язані та взаємообумовлені, а їхня система характеризує рух цивільного процесу як механізму судового захисту.

Для того, щоб почалося провадження у цивільній справі в суді, необхідно мати для цього відповідні до закону підстави. Тільки в тому випадку, якщо особа звернеться в суд за захистом або визнанням свого права, суд буде мати можливість цей факт розглядати, оскільки право на звернення до суду – це сукупність об'єктивного права особи на захист свого інтересу й суб'єктивного права на звернення до суду; не завжди особа, яка вважає, що її право порушене або оспорюється, звертається (або повинна в обов'язковому порядку звернутися) до суду для його захисту, але не завжди особа, яка звернулася до суду, має спеціальну правоздатність по конкретній справі.

Юридичними фактами, внаслідок яких виникають, змінюються або припиняються цивільні процесуальні правовідносини, є фактичні дії учасників процесу (подання заяви, надання клопотання, призначення експертизи та ін.).

Можливість особи самостійно при зверненні до суду з позовною заявою обирати порядок розгляду справи (загальний чи спрощений) шляхом заявлення відповідного клопотання до суду (ч.1 ст.276 ЦПК України), яка є проявом принципу диспозитивності у цивільному судочинстві, створює основу для ефективного захисту прав осіб, чий права порушені (ст.13 ЦПК України), адже сама особа має можливість обрання або ж спрощеного порядку розгляду

цивільного спору. Водночас, у судах першої інстанції виникають питання при застосуванні спрощеного порядку розгляду справ позовного провадження, хоча законодавець окреслив такі критерії у частинах 4 та 6 статті 19 та статті 274 ЦПК України [5].

Ці критерії теж неоднозначно оцінені теоретиками та практикуючими юристами, адже навіть застосування терміну «малозначні справи» викликає запитання. До прикладу, положення частини 4 статті 19 ЦПК України передбачають віднесення трудових спорів до категорії малозначних справ. Законодавець, на нашу думку, повинен був врахувати усю різноманітність трудових спорів, адже серед таких спорів є складні справи. Поняття «малозначні справи» законодавцем застосовано вперше у цивільному процесуальному законодавстві, проте у частині 6 статті 19 ЦПК України визначені фінансові критерії «малозначності справи».

Оскільки правові норми регулюють відносини між людьми, отже, їхній зв'язок з об'єктами правовідносин, що складаються між людьми, є непрямим. Цей зв'язок полягає в тому, що правові норми встановлюють правочини і юридичні обов'язки суб'єктів правовідносин не загалом, а стосовно певного об'єкта, з приводу якого й виникають дані правовідносини. Різні об'єкти впливають на нормативне визначення правомочностей і юридичних обов'язків суб'єктів правовідносин.

Ці об'єкти, залежно від свого характеру, мають здатність відповідно реагувати на вплив з боку суб'єктів правовідносини. Ступінь цього реагування, зрозуміло, неоднакова в різних об'єктів. Безсумнівно, що найбільшою здатністю до реагування володіє поведінка людини, хоча кожен із видів об'єктів правовідносин випробовує на собі вплив суб'єктів [2, с. 97]. Оскільки цивільні процесуальні правовідносини становлять органічну частину правовідносин загалом, на них, природно, поширюються всі принципіві властивості правових відносин, зокрема й положення загальної теорії права, що стосуються поняття об'єкта. Звичайно, у такому разі мова може йти про поширення лише загальних

закономірностей, оскільки конкретні особливості того або іншого явища стосовно відносин, що цікавлять, можуть бути специфічними саме для правовідносин даного виду.

Як зазначає В.В. Комаров, у разі, якщо юридична особа має лише колегіальний орган, брати участь у процесі вона може також доручивши виконання представницьких повноважень одному з членів цього колегіального органу або іншій особі [1, с. 351–352]. З свого боку хотілося б відзначити, що подібна практика делегування рішенням колегіального органу юридичної особи права здійснювати окремі повноваження його членам достатньо поширена, однак її не можна вважати правильною, оскільки за своєю суттю відповідна діяльність уповноваженої особи, на нашу думку, і є представництвом.

Крім того, потребують додаткового підтвердження повноваження такої особи, що не є керівником, шляхом видачі довіреності, оскільки чинне законодавство (ст. 42 ЦПК України) не визнає подібні рішення про делегування повноважень як підтверджуючі повноваження представників документів. Отже, позитивно можна оцінити положення законодавства, у якому дане питання отримало своє вичерпне врегулювання.

Поза судовою діяльністю процесуальні відносини не виникають. Будь-які правові відносини учасників процесу, що виникають при розгляді справи, опосередковуються цивільною процесуальною формою і судовою діяльністю. Тільки через процесуальні дії учасники цивільного судочинства здійснюють свої права та обов'язки. Реалізація прав та обов'язків поза процесуальними діями неможлива.

Разом з цим, здійснення певних дій створює можливості для подальшої реалізації інших прав та обов'язків учасників процесу. Отже, юридичні факти сприяють зміні, розвитку фактичних відносин, тобто, виникненню нових суб'єктивних прав та обов'язків [4]. Право підлягає судовому захисту тоді, коли будуть встановлені конкретні дії, що приводять до порушення права. Але право на судовий захист впливає не тільки із закону. В його основі мають бути

конкретні юридичні факти: які підтверджують право, порушення цього права, порушення права певною особою і та ін. Цивільний процес є визначеною у законі «моделлю діяльності суду та учасників справи чи відповідного провадження з метою вирішення справи»[2]. Як зазначав А. Х. Гольмстен, цивільний процес — це юридичне відношення між судом та приватними особами з одного боку, державними органами — з іншого, метою якого є визнання судом певного права чи правомірності певного фактичного стану [1].

Висновок. На підставі викладеного, можна зробити висновки про те, що цивільні процесуальні відносини виникають в процесі здійснення правосуддя по цивільних справах між особами, які беруть участь у справі. Ці правовідносини виникають при наявності передумов та підстав, які передбачені законом. Тільки сукупність процесуальних прав і обов'язків, процесуальних дій по їх реалізації заінтересованих осіб та суду є змістом цивільних процесуальних правовідносин [3, с. 46].

Особливостями цивільних процесуальних правовідносин є те, що вони виникають між судом, особами, які беруть участь у справі, та іншими учасниками процесу у зв'язку з їх діяльністю по здійсненню правосуддя по цивільних справах: по справах позовного, наказного та окремого провадження.

Проведене дослідження показало, що сьогодення правової науки характеризується наявністю різних, часом взаємовиключних підходів до розуміння об'єкта і змісту цивільних процесуальних правовідносин. Ґрунтовний аналіз цих елементів дав змогу визначити, що:

– об'єктом цивільних процесуальних правовідносин є процесуальні наслідки реалізації повноважень суду, прав та обов'язків інших суб'єктів правовідносин;

– зміст цивільних процесуальних правовідносин становлять процесуальні дії з реалізації повноважень суду, прав та обов'язків інших суб'єктів правовідносин.

СПИСОК ВИКОРИСТАНИХ ДЖЕРЕЛ:

- Алехина С. А., Давтян А. Г., Мирзоян М. Э., Кулакова В. Ю. Гражданский процесс зарубежных стран: М.: ТК Велби, Проспект, 2008. 480 с.
- Глазкова М. Е. Пределы активности суда в состязательном процессе. Режим доступа: <http://www.litkafe.ru/7934-predelyaktivnosti-suda-v-sostjazatelnom-processe.html>.
- Калмацкий В. С. Гражданское процессуальное право: Уфа: РИО БашГУ, 2003. 308 с.
- Козлова Н. В. Полномочия суда первой инстанции в исковом производстве: Саратов, 2000. 161 с.
- Колісник О.В. Суд як суб'єкт цивільних процесуальних правовідносин: «Цивільне право і цивільний процес, сімейне право; міжнародне приватне право» Х., 2008. 20 с
- Мусин В.А., Чечина Н.А., Чечот Д.М.. Гражданский процесс: М.: ПБОЮЛ Гриженко, 2001. 544 с.

Sergiychuk Karina Mikhailivna

cadet of the 3rd year of FPFODR

Dnipropetrovsk State University of internal affairs

(Dnipro, Ukraine)

Scientific supervisor:

Rezvorovich Kristina Ruslanivna

candidate of Legal Sciences, head of the Department of civil law and procedure

Dnipropetrovsk State University of internal affairs

(Dnipro, Ukraine)

PREREQUISITES FOR THE EMERGENCE OF CIVIL RIGHTS PROCEDURAL LEGAL RELATIONS

***Abstract:** the article deals with procedural legal relations related to the exercise of law. On the basis of this, their elements are distinguished, which are distinguished by special specifics that are not inherent in other legal relations in civil proceedings. Based on this, conclusions are drawn that such legal relations should be classified as a separate group and distinguished as civil procedural legal relations. The article deals with procedural legal relations related to the exercise of the right to civil procedural security. On the basis of this, their elements are distinguished, which are distinguished by special specifics that are not inherent in other legal relations in civil proceedings. Based on this, conclusions are drawn that such legal relations should be classified as a separate group and distinguished as civil procedural legal relations of security.*

***Keywords:** civil law, emergence of legal relations, law.*

УДК 342.7

Юзікова Наталія Семенівна

доктор юридичних наук,
професор кафедри адміністративного
і кримінального права

Дніпровський національний університет імені Олеся Гончара
(Дніпро, Україна)

Ткаченко Анна Олександрівна

слухачка теорії держави і права, конституційного права
та державного управління

Дніпровський національний університет імені Олеся Гончара
(Дніпро, Україна)

РЕГУЛЮВАННЯ ПРАВ ДІТЕЙ В УКРАЇНІ

Анотація: у статті аналізується регулювання прав дітей в Україні.

Ключові слова: право, права дітей, права дитини.

Актуальність теми. Кожна дитина заслуговує на щасливе дитинство в усіх його проявах, на оточення любов'ю і турботою сім'ї, захистом держави, суспільства та громади, на можливість рости та повноцінно розвиватись. З часу ратифікації Постановою Верховної Ради України №789XII (78912) від 27 лютого 1991 року Конвенції про права дитини, прийнятої резолюцією Генеральної Асамблеї ООН, Україною ухвалено більше 15 стратегій, концепцій і програм, спрямованих на вдосконалення законодавства у сфері захисту прав дітей.

В Україні протягом останніх майже 30 років змінилися вектор державної соціальної політики щодо дітей та сприйняття суспільством шляхів і методів захисту дітей-сиріт та дітей, позбавлених батьківського піклування. Одним із

пріоритетних завдань сучасного сімейного законодавства є створення ефективних соціально-правових засад для розвитку сім'ї, які включатимуть дієві механізми захисту прав і законних інтересів дітей, запобігатимуть дитячому сирітству, безпритульності, зменшать ризики настання необхідності виховання дітей в чужих сім'ях. Статтею 5 СК України передбачено засади державної охорони сім'ї загалом і охорону державою кожної дитини-сироти і дитини, позбавленої батьківського піклування. Саме ці вихідні положення державної політики у сфері охорони сім'ї і дітей становлять підґрунтя для формування державної сімейної політики. Проте потребують вирішенню питання вдосконалення системи соціального захисту дітей, що відповідає вимогам забезпечення їх фізичного, розумового і духовного розвитку. Передусім це стосується узгодженості дій та чіткого розмежування функцій органів місцевого самоврядування та органів влади, забезпечення кваліфікованими кадрами відповідних служб і установ соціального захисту, розвиток закладів та соціальних послуг сім'ям з дітьми. Актуальність теми роботи полягає у визначенні проблем, які виникають в Україні при здійсненні захисту прав та інтересів дітей, з огляду наголошення науковців на те, що законодавство України у сфері сімейної політики має більш декларативний, ніж практичний характер.

Теоретична база (підґрунтя) дипломного дослідження. Теоретичною базою (підґрунтям) кваліфікаційного дослідження стали праці таких вітчизняних учених: О. Мордань, В.Скуратівського, В. Токарчук, В. Стешенко, Л. Музики, Н. Юзікової, В. Головченка, Х. Лисенка, Ю. Бауліна, В. Борисова, В. Голіної, Т. Денисової, А. Закалюк та інших.

Мета і завдання дослідження. Метою дослідження є науково-теоретичне обґрунтування напрямів удосконалення правового забезпечення захисту прав дітей на основі аналізу нормативно-правової бази України та узагальнення правозастосовчої практики у сфері соціального захисту.

Для досягнення мети дипломної роботи було поставлено такі **завдання**:

- узагальнити теоретико-правові підходи до дослідження сутності захисту прав дітей;
- дослідити нормативно-правове забезпечення реалізації політики захисту прав дітей;
- проаналізувати принципи правового забезпечення прав дітей;
- розкрити сутність діяльності органів влади та органів місцевого самоврядування в системі захисту прав дітей;
- обґрунтувати напрями вдосконалення правового забезпечення захисту прав дітей в Україні.

Об'єкт дослідження – суспільні відносини у сфері державної політики регулювання прав дітей в Україні.

Предмет дослідження – правове забезпечення прав дітей в Україні.

Методи дослідження. Для досягнення зазначеної мети та вирішення поставлених завдань при проведенні дослідження автор використовував діалектичний метод, який дав змогу комплексно дослідити проблеми правового забезпечення прав дітей в Україні. У процесі дослідження були використані сучасні загальнонаукові методи пізнання, зокрема системний підхід, аналіз, синтез – виявити основні тенденції та суперечності та проблеми захисту прав дітей в Україні, та методи конкретно-наукових досліджень, які застосовуються в юридичній науці. Зокрема, порівняльно-правовий метод застосовувався при аналізі українського законодавства та порівнянні його з міжнародними правовими актами. Методи класифікації, групування, системно-структурний, системно-функціональний – при аналізі регулювання прав дітей. При розробці пропозицій стосовно шляхів та методів вдосконалення правового забезпечення захисту прав та інтересів використовувалися методи моделювання та прогнозування.

Емпіричну основу дослідження становить національне законодавство України щодо регулювання прав дітей: Конституція і закони України, нормативно-правові акти Президента України, Кабінету Міністрів України та

відомчі нормативні акти щодо правового забезпечення прав, інтересів дітей, та їх захисту відповідними органами влади та місцевого самоврядування.

Наукова новизна одержаних результатів полягає в тому, що за характером та змістом розглянутих питань було сформульовано ряд положень, висновків та пропозицій, що характеризуються науковою новизною і мають важливе теоретичне та практичне значення.

Наукове значення роботи. Здійснено науково-правовий підхід до сфери захисту прав дітей за період незалежності України, враховуючи функціональне призначення державних інституцій та їх ролі у формуванні прийнятного розвитку дитини.

Практичне значення одержаних результатів закріплено в пропозиціях щодо вдосконалення правового забезпечення діяльності пов'язаної із захистом прав дітей. Теоретичні розробки дипломної роботи можуть бути використані у навчальному процесі: «Цивільне право», «Сімейне право».

СПИСОК ЛІТЕРАТУРИ:

Малиш Н. В. Соціально-психологічні особливості формування особистості неповнолітніх правопорушників : автореф. дис. ... канд. психолог. наук : 19.00.06 / Н. В. Малиш.– Х., 2005. – 18 с

Механізми Державного регулювання сфери сімейних відносин 25.00.02 – автор. дис. ст. докт. наук з держ. упр.

Мордань О. О. Державна політика щодо соціального захисту дітей, які залишилися без піклування батьків : автореф. дис. канд. наук з держ. упр. : 25.00.02 “Механізми державного управління” / Нац. акад. держ. упр. при Президентові України. – Київ, 2015. – 20 с.

Христина Солодовнікова, канд. психол. наук, юрист наукової теми, магістр права, Захист розвитку дитини: досвід України та Німеччини. УДК 342.

Цивільний кодекс України Відомості Верховної Ради України (ВВР), 2003 [Електронний ресурс] <https://zakon.rada.gov.ua/laws/show/435-15#Text>

Юзікова Н. С. Злочинність неповнолітніх: закономірності розвитку, теорія та практика запобігання і протидії їй в Україні// Автореферат дисертації на здобуття наукового ступеня доктора юридичних наук Харків – 2017

Юзікова Н. С. Злочинність неповнолітніх: особливості, сучасні тенденції та заходи запобігання і протидії їй : моногр. / Н. С. Юзікова

Юзікова Н. С. Феномен безпритульності та жебракування неповнолітніх як симптом нездорового суспільства: витоки, характеристика та запобігання// Вісник Асоціації кримінального права України, 2016, № 2(7)

Ярмол Л. В. Свобода вираження поглядів дитини: правові гарантії забезпечення в Україні / Л. В. Ярмол // Право і суспільство.

Yuzikova Natalia Semyonovna

doctor of law,

professor of the Department of
administration and criminal law

Dnipro National University named after Olesya Gonchar
(Dnipro, Ukraine)

Tkachenko Anna Aleksandrovna

student of the theory of state and law, constitutional law
and public administration

Dnipro National University named after Olesya Gonchar
(Dnipro, Ukraine)

REGULATION OF CHILDREN'S RIGHTS IN UKRAINE

Abstract: the article analyzes the regulation of children's rights in Ukraine.

Keywords: law, children's rights.

ТЕХНІЧНІ НАУКИ (TECHNICAL SCIENCE)

УДК 66.048.3

Дмитрук Андрій Валерійович

студент кафедри машин та апаратів хімічного
та нафтопереробного виробництва

Національний технічний університет України

"Київський політехнічний інститут імені Ігоря Сікорського"

(Київ, Україна)

Степанюк Андрій Романович

к.т.н., доц., Національний технічний університет України

"Київський політехнічний інститут імені Ігоря Сікорського"

(Київ, Україна)

МОДЕРНІЗАЦІЯ ОЧИСНОЇ КОЛОНИ УСТАНОВКИ ОЧИЩЕННЯ МАСТИЛА

***Анотація:** запропоновано модернізацію відпарної ректифікаційної колони шляхом заміни у модернізованих ковпачків форму ковпачка з циліндричної на конічну, що призведе до забезпечення збільшення площі контакту парів з рідиною, що знаходиться на тарілці, що. В свою чергу, призведе до збільшення ККД. Виконано симуляційний експеримент, який підтвердив збільшення ефективності на 27%.*

***Ключові слова:** ректифікаційна колона, ковпачок, модернізація, моделювання, симуляційний експеримент.*

Масило – це жирна речовина (нафтова, синтетична тощо) для змащування різних поверхонь та механізмів, бо воно зменшує тертя між елементами, що збільшує їх термін та ефективність використання. Вони застосовуються для змащення елементів машин, що працюють періодично з невеликим навантаженням і при невеликих швидкостях. Поліпшення окремих

сортів мінеральних мастил досягається додаванням в невеликих кількостях (від 0.01 до 10%) різних хімічних сполук – присадок [1].

На рисунку 1 наведено технологічну схему.

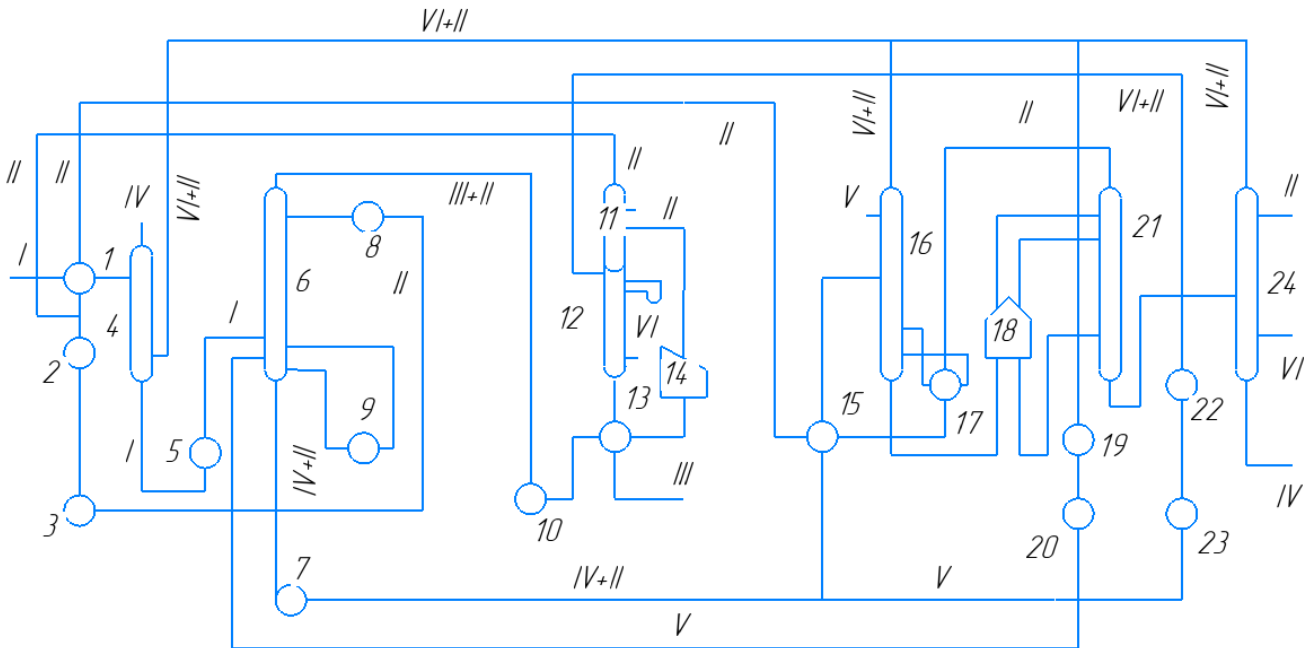

1, 2, 5, 8, 9, 13, 15, 17, 19, 22 – теплообмінна апаратура; 3 – ємкість фенолу; 4 – абсорбер; 6 – екстракційна колона; 7 – насос відкачки екстрактного розтвору; 10 – ємкість рафінатного розтвору; 11, 12 – колони регенерації фенолу з рафінатного розтвору; 14, 18 – печі; 16, 21, 24 – колони регенерації фенолу з екстрактного розтвору; 20, 23 – ємкості фенольної води; I – сировина; II – фенол; III – рафінат; IV – екстракт; V – фенольна вода; VI – водяний пар.

Рисунок 1 - Установа селективної очистки масляної сировини фенолом

Установа селективної очистки масляної сировини фенолом складається з двох основних секцій: абсорбції сировиною фенолом з парів азеотропної суміші фенолу та води, екстракції регенерації фенолу з екстрактивного і рафінатного розчину, «водного контура»

Сировина з абсорбера 4 через холодильник 5 подається в екстракційну колону 6 (в середню частину). У верхню частину колони 6 з ємності 3 через підігрівач 8 подається фенол. З ємності 20 в нижню, а при необхідності в верхню і середню частини колони 6 подається фенольна вода. Температури в колоні 6 визначаються температурами фенолу і сировини. Для регулювання температури низу передбачена циркуляція частини екстрактного розчину через холодильник 9.

Регенерація рафінатного розчину здійснюється в два ступені. Виходячи самопливом з верху колони 6, рафінатний розчин збирається в ємності 10, звідки через теплообмінник 13 подається в піч 14 і випарну колону 17. Що йдуть з верху колони 11 пари фенолу охолоджуються і конденсуються в теплообміннику 1 і холодильнику 2, конденсат збирається в ємності 3. Розчин рафінату, що містить 5-6% фенолу, з низу колони 11 перетікає в відпарну колону 12, в низ якої вводиться гострий водяний пар. Пари фенолу і води з верху колони 12 конденсуються в холодильнику 22, конденсат збирається в ємності 29. Рафінат через теплообмінник 13 і холодильник відкачується з установки.

Регенерація екстрактного розчину здійснюється в три ступені. Екстрактний розчин відкачується з низу колони 6 насосом 7, роботою цього насоса регулюється рівень розділу екстрактної і рафінатної фаз в екстракційній колоні. Екстракційний розчин через теплообмінник 15 подається в сушильну колону 16, з верху якої йдуть пари азеотропної суміші фенолу і води, що надходять в абсорбер 4 або через конденсатор-холодильник 19 в ємність 20. Зневоднений екстрактний розчин з низу колони 16 проходить через підігрівач 17, обігріваним конденсуючим паром фенолу, після чого через піч 18 подається в випарну колону 21. Додаткова кількість тепла вноситься в колону 21 екстрактивним розчином, циркулюючим через змішувачі печі 18. Пари фенолу, що йдуть з верху колони 27, конденсуються в підігрівачі 7, теплообмінником 15, охолоджуються в холодильнику 2; фенол збирається в ємності 3. Остаточна відпарювання фенолу виробляється гострим паром в колоні 24, з верху якої

відводяться пари суміші води і фенолу, а з низу - екстракт, який через холодильник виводиться з установки.

Метою даної роботи є модернізація установки виробництва мастила [2] шляхом модернізації відпарної колони, яка зображена на рисунку 2.

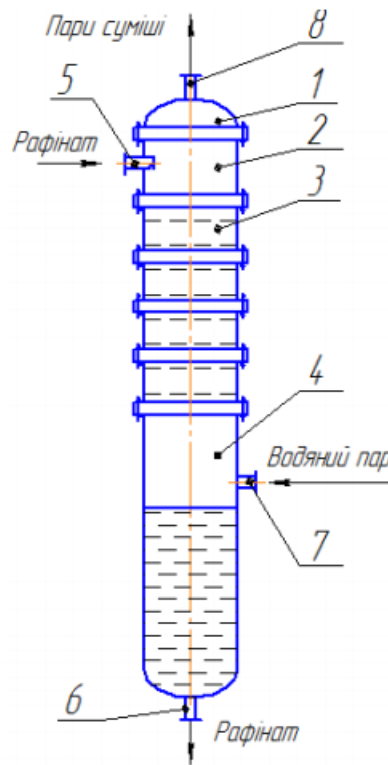

1 – еліптична кришка; 2 – циліндрична обичайка; 3 – царга з тарілками;
4 – куб; 5 – штуцер для входу рафінаду; 6 – штуцер для виходу рафінаду;
7 – штуцер для подачі водяної пари; 8 – штуцер для виходу парів азеотропної суміші

Рисунок 2 – Схема відпарної колони

Для збільшення ефективності тепло масообміну у відпарній колоні пропонується замінити форми ковпачків. Початкова суміш (фенол, крезол та мастило) завантажується через штуцер 5. Через штуцер 7 подається водяна пара, яка піднімається вгору. Речовина потрапляє на тарілку через отвори в ковпачках, де контактує з водяними парами. Запропоновано замінити у модернізованих ковпачків форму ковпачка з циліндричної на конічну, що призведе до

забезпечення збільшення площі контакту парів з рідиною, що знаходиться на тарілці, що, в свою чергу, призведе до збільшення ККД колони.

На рисунку 3 (а) зображено ковпачки циліндричної форми [3], на рисунку 3 (б) модернізовані ковпачки конічної форми.



Рисунок 3 – Ковпачки циліндричної (а) та конічної форми (б).

Моделювання виконувалось за допомогою мови програмування Three.js, було також проведено стимуляційний експеримент.

На рисунку 4 наведено результати симуляційного моделювання виходу парів з циліндричного ковпачка, зліва на рисунку показано вигляд збоку, а з права вигляд зверху.

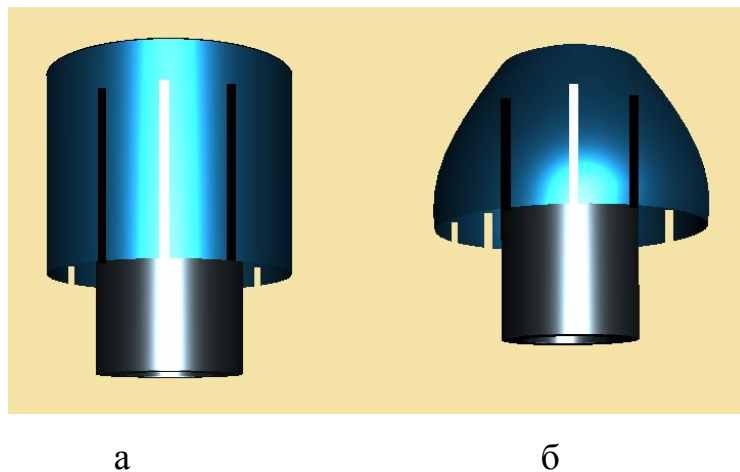

Рисунок 4 – Моделювання виходу парів з циліндричного ковпачка.

На рисунку 5 наведено результати симуляційного моделювання виходу парів з модернізованого конічного ковпачка, зліва на рисунку показано вигляд збоку, а з права вигляд зверху.

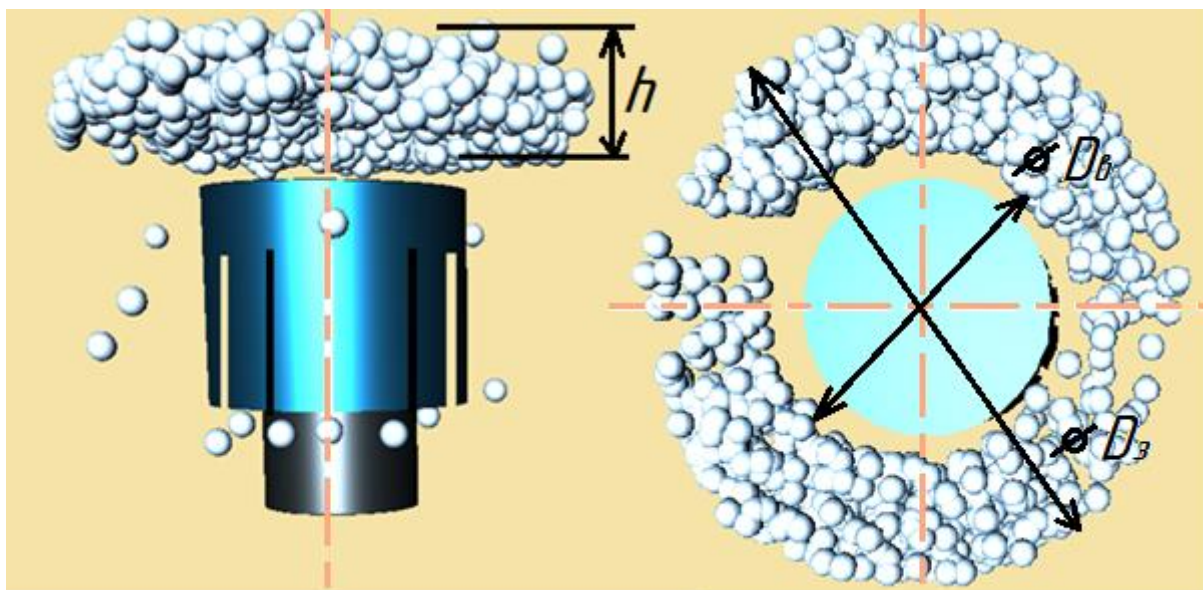

Рисунок 5 – Моделювання виходів парів з конічного ковпачка.

Об'єм барботажу розраховується за формулою:

$$V = \left(\frac{\pi \cdot D_3^2}{4} - \frac{\pi \cdot D_B^2}{4} \right) \cdot h = \left(\frac{3,14 \cdot 0,13^2}{4} - \frac{3,14 \cdot 0,04^2}{4} \right) \cdot 0,1 = 0,0012 \text{ м}^3,$$

Де $D_3 = 0,13$ м – зовнішній діаметр парів;

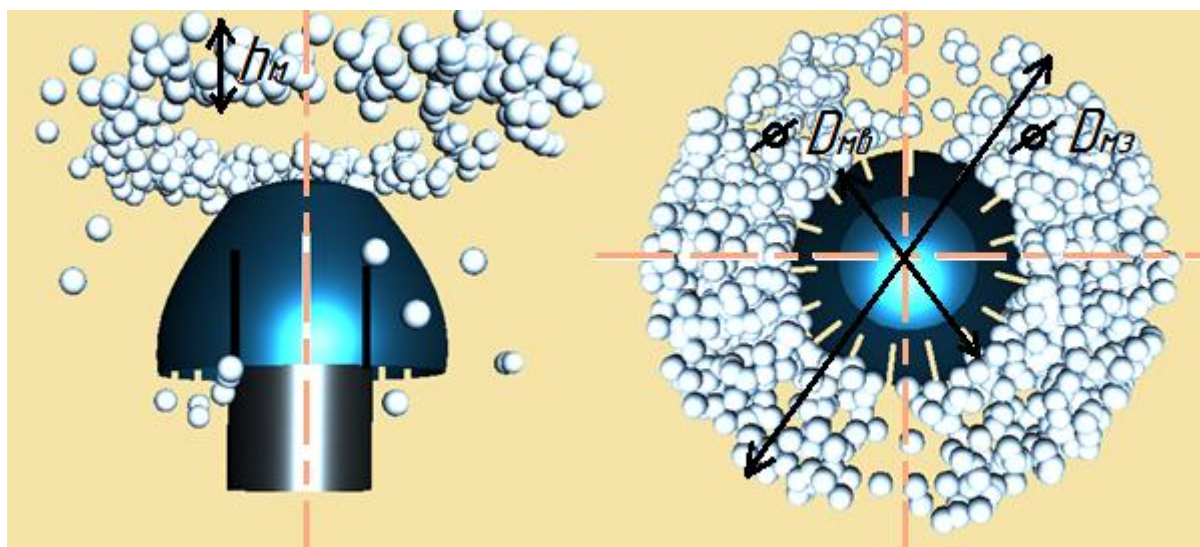
Де $D_B = 0,04$ м – внутрішній діаметр парів;

Де $h = 0,1$ м – висота парів;

Об'єм барботажу для модернізованого ковпачка розраховується за формулою:

$$V_M = \left(\frac{\pi \cdot D_{M3}^2}{4} - \frac{\pi \cdot D_{MB}^2}{4} \right) \cdot h_M = \left(\frac{3,14 \cdot 0,15^2}{4} - \frac{3,14 \cdot 0,04^2}{4} \right) \cdot 0,1 = 0,00165 \text{ м}^3$$

Де $D_{M3} = 0,15$ м – зовнішній діаметр парів;

Де $D_{MB} = 0,04$ м – внутрішній діаметр парів;

Де $h_M = 0,1$ м – висота парів;

Відсоток збільшення об'єму модернізованого та звичайного ковпачка:

$$\frac{V_M - V}{V_M} \cdot 100 = \frac{0,00165 - 0,0012}{0,00165} \cdot 100 = 27\%$$

За результатами моделювання встановлено, що заміна ковпачків традиційної циліндричної форми на модернізовані конічні встановлено, що площа поперечного перерізу шару рідини, через який рухається пара на 27% більше.

СПИСОК ЛІТЕРАТУРИ:

Ластовкин Г.А., Радченко Е.Д., Рудин М.Г. (1986) Довідник нафтопереробника.
 Нишук М.П. / Модернізація відпарної ректифікаційної колони контактної очистки мастил // Нишук М.П., Степанюк А.Р. XIV Всеукраїнська науково-практична конференція студентів, аспірантів і молодих вчених "Обладнання хімічних виробництв і підприємств будівельних матеріалів". (Київ 15-16 квітня 2014р) зб. тез. доп. К.: Видавництво УВОІ „Допомога” УСІ” 2014.

Dmytruk Andriy Valeriyovych

student of the department of machines and devices of chemical and oil refining

National Technical University of Ukraine

Igor Sikorsky Kyiv Polytechnic Institute

(Kyiv, Ukraine)

Stepaniuk Andriy Romanovich

Ph.D., National Technical University of Ukraine

Igor Sikorsky Kyiv Polytechnic Institute

(Kyiv, Ukraine)

**MODERNIZATION OF THE CLEANING
COLUMN OF THE OIL CLEANING INSTALLATION**

***Abstract:** it is proposed to modernize the stripping distillation column by changing the shape of the cap from cylindrical to conical in the modernized caps, which will increase the area of contact of vapors with the liquid on the plate. In turn, will increase efficiency. A simulation experiment was performed, which confirms the efficiency by 27%.*

***Key words:** distillation column, cap, modernization, modeling, simulation experiment.*

БІОЛОГІЯ ТА ПРИРОДА В ЦІЛОМУ (BIOLOGY & NATURE)

УДК 581.5

Настека Тетяна Миколаївна

кандидат біологічних наук,

доцент кафедри біології

Національний педагогічний університет ім. М. П. Драгоманова

(Київ, Україна)

Князюк Інна Олександрівна

студентка кафедри біології

Національний педагогічний університет ім. М. П. Драгоманова

(Київ, Україна)

ОСОБЛИВОСТІ ЖИТТЄВИХ ФОРМ РОСЛИН

1-ГО ЯРУСУ БОЯРСЬКОГО ЛІСНИЦТВА

Анотація: в роботі подано дослідження дендрофлори Боярського лісництва, в якому детально висвітлено видовий склад рослин, досліджено життєві форми. Для здійснення та проведення ряду фітоценотичних досліджень дендрофлори Боярського лісництва та, зокрема, видів, які є фанерофітами, ми застосовували саме стандартні методики польових (геоботанічних) досліджень, а також спостереження.

Ключові слова: фанерофіти, дендрофлора, життєвість, еколого-морфологічний аналіз флори.

У 1884 році видатний датський вчений-натураліст Вармінг запропонував новий термін «біоморфи». Під цим поняттям він описував групу рослин, яка формувалася в процесі адаптації до всього комплексу природних чинників середовища. Оскільки, Земля - строката планета, з величезним різноманіттям ландшафтів, кліматичних та гідрологічних особливостей, багатою фауною та флорою, рослинам доводилося формувати дивовижні форми, відвойовуючи собі

місце в, тій чи іншій, екологічній ніші. Не дивно, що в розмаїтті всієї сформованої біоти, немає єдиного підходу до класифікації життєвих форм рослин. Були спроби групувати рослини за певними особливостями: їх ріст, габітус, морфологія органів, їх міжвидове положення. Значний розвиток екології та основних понять надав терміну “життєва форма” більш біологічного, наукового значення та змісту [1].

Життєва форма рослини являє собою об'єднання видів рослин, які зовнішньо схожі, що пояснюється наступним: анатомо-морфологічна будова, і такі ознаки як еколого-фізіологічні. Всі ці ознаки є результатом довготривалого процесу еволюції та впливу чинників середовища та вже є закріпленими на спадковому рівні.

За Раункієром класифікація життєвих форм базується на схожості типів пристосувань рослин до умов оточуючого середовища, а саме до його несприятливих умов. Це стосується кліматичних умов, зокрема сезонної зміни клімату (літо/зима), або ж особливостей кліматичних умов (посушливі умови, умови надмірної вологості, вічна мерзлота тощо). Тому, на думку вченого, просторове розташування бруньок відновлення та особливості засобів їх захисту є головною ознакою пристосування рослини до певних умов сезону. Спираючись на власні припущення, Раункієр виокремив ряд життєвих форм рослин: терофіти, гемікриптофіти, фанерофіти, криптофіти та хамефіти.

Бруньками відновлення іменують такі бруньки, які здатні після певного періоду спокою давати початок новим пагонам. Тобто, виходячи з цього, можна сказати, що фанерофітами називають рослини, які мають такі бруньки відновлення, розміщенні порівняно високо над поверхнею ґрунту.

Фанерофіти є деревами та чагарниками. В основному вони формують 1-й ярус лісових фітоценозів [2].

Таблиця - Результати дослідження фанерофітів 1- ярусу рослин Боярського лісництва на закладених пробних площах

№ п / п	Вид	Вис ота, (м)	Діа мет р сто вбу ра, (см)	Тра пля ння , (%)	Ряс ніст ь, (О. Дру де)	Жи тте віст ь, бал и
1.	<i>Pinus sylvestris</i> L.	25	50	100	Cop ¹	3А
2.	<i>Pinus sylvestris</i> L.	20	40	100	Cop ²	3А
3.	<i>Betula pendula</i> Roth	18	40	100	Cop ¹	3А
4.	<i>Betula pendula</i> Roth	10	25	100	Cop ³	3
5.	<i>Betula pendula</i> Roth	6	10	100	Cop ³	3
6.	<i>Prunus avium</i> L.	2.5	9.4	14	Sp	3А
7.	<i>Juglans regia</i> L.	2.2	7.9	18	Sp	3А
8.	<i>Acer platanoides</i> L.	4	18	85	Cop ²	3А

Проективне покриття: 75-80%. Спостерігається слабка конкуренція за світло, особливо між березою та сосною, хоча важко оцінити взаємовплив. Так, в даному випадку спостерігається переважання берези, проте якщо оцінювати висоту екземплярів, то сосни тут вищі беріз, які гинуть в надміру затінених ділянках. Життєвість видів є досить високою.

СПИСОК ЛІТЕРАТУРИ:

Крылов А. Г. Жизненные формы лесных фитоценозов / А. Г. Крылов. – Л.: Наука, 1984. – 181 с.

Василевич В. И. Количественные методы изучения структуры растительности /
В. И. Василевич

// Итоги науки и техники. Ботаника. – 1972. – Т. 1. – С. 7–83

Nasteka Tetiana Mykolaivna

Candidate of Biological Sciences,

Associate Professor of Biology

National Pedagogical University. MP Dragomanova

(Kyiv, Ukraine)

Kniazziuk Inna Olexandrivna

student of the Department of Biology

National Pedagogical University. MP Dragomanova

(Kyiv, Ukraine)

PECULIARITIES OF LIFE FORMS OF PLANTS OF THE 1ST TIRE OF BOYARSKY FORESTRY

***Abstract:** the study of the dendroflora of Boyar forestry is presented in the work, in which the species composition of plants is covered in detail, life forms are studied. To carry out and conduct a number of phytocenotic studies of the dendroflora of Boyar forestry and, in particular, species that are phanerophytes, we used standard methods of field (geobotanical) research and observation.*

***Keywords:** phanerophytes, dendroflora, vitality, ecological and morphological analysis of flora.*